

ΚΕΦΑΛΑΙΟ 1

ΠΑΡΑΛΛΗΛΕΣ ΕΥΘΕΙΕΣ

1.5

ΟΡΓΑΝΑ ΣΧΕΔΙΑΣΜΟΥ ΠΑΡΑΛΛΗΛΩΝ ΕΥΘΕΙΩΝ

Στον διπαράλληλο χάρακα, μένει σταθερός ο ένας χάρακας και μετακινείται ο άλλος, που λόγω της κατασκευής του (θα μάθετε στο 3ο κεφάλαιο το γιατί) κινείται υποχρεωτικά παράλληλα προς τον πρώτο. Η διαδικασία επαναλαμβάνεται μέχρι η πλευρά του ενός να περάσει από το επιθυμητό σημείο. Οι χάρακες πιάνονται από τα σημεία που είναι σημειωμένα με βελάκια.

Στον κυλιόμενο χάρακα, απλώς γίνεται κύλιση στο χαρτί, αν σπρώξετε από τον κύλινδρο και όχι από το υπόλοιπο μέρος του χάρακα. Ο κύλινδρος εξασφαλίζει την παράλληλη μετακίνηση του χάρακα.

Το Ταυ χρησιμοποιείται κυρίως από αρχιτέκτονες και πολιτικούς μηχανικούς. Το πάνω μέρος του Ταυ κυλιέται στο πλαϊνό μέρος του σχεδιαστήριου και, έτσι, ο χάρακας κινείται πάντα παράλληλα προς τον εαυτό του. Εάν ο χειριστής επιθυμεί να δώσει στην ευθεία που χαράσσει συγκεκριμένη κλίση ως προς κάποια από τις πλευρές του σχεδιαστήριου, τότε προσαρμόζει στο άνω μέρος μοιρογνωμόνιο, καθώς ο χάρακας έχει τη δυνατότητα να περιστραφεί γύρω από σημείο που υποδεικνύεται με το βέλος και να σταθεροποιηθεί σε συγκεκριμένη θέση. Σε ποιο κριτήριο παραλληλίας στηρίζεται η χρήση του;

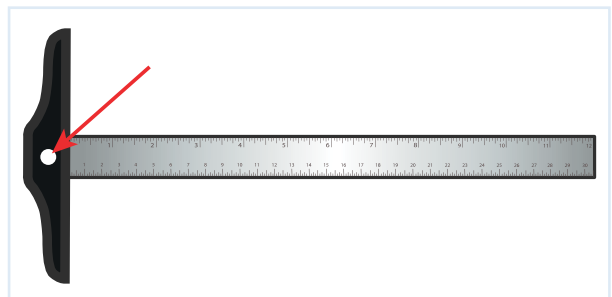
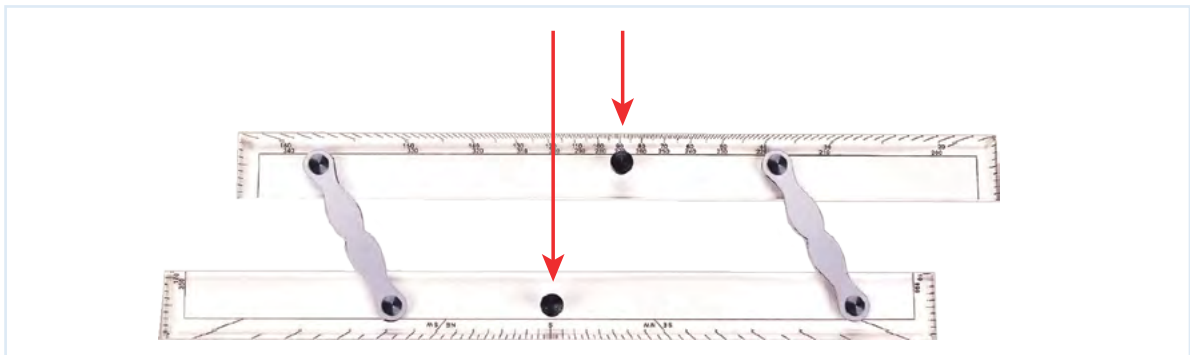

Τίτλος: «**Όργανα σχεδιασμού παραλλήλων ευθειών**»

Έκδοση: **1.5**

Ημερομηνία: **10/09/2024**

Συντονιστής ομάδας σχεδιασμού και ανάπτυξης: **Κέλλυ Σαρρή Πασχαλίδη**

Δημιουργία: **ΕΚΔΟΣΕΙΣ ΕΛΛΗΝΙΚΗ ΓΡΑΦΗ**



Το παρόν αναπτύχθηκε στο πλαίσιο της Πράξης «Συγγραφή, Αξιολόγηση και Ένταξη διδακτικών βιβλίων στο Μητρώο Διδακτικών Βιβλίων και στην Ψηφιακή Βιβλιοθήκη Διδακτικών Βιβλίων» με κωδικό ΟΠΣ (MIS) 6010165, του Προγράμματος «Ανθρώπινο Δυναμικό και Κοινωνική Συνοχή 2021-2027» που υλοποιείται από το Ινστιτούτο Εκπαιδευτικής Πολιτικής και συγχρηματοδοτείται από το Ευρωπαϊκό Κοινωνικό Ταμείο.

Μητρώο
Διδακτικών
Βιβλίων



ΕΛΛΗΝΙΚΗ ΔΗΜΟΚΡΑΤΙΑ
Υπουργείο Παιδείας, Θρησκευμάτων
και Αθλητισμού

ΙΕΠ **ΙΝΣΤΙΤΟΥΤΟ**
ΕΚΠΑΙΔΕΥΤΙΚΗΣ
ΠΟΛΙΤΙΚΗΣ



Με τη συγχρηματοδότηση
της Ευρωπαϊκής Ένωσης



Πρόγραμμα
Ανθρώπινο Δυναμικό και
Κοινωνική Συνοχή