

ΥΠΟΥΡΓΕΙΟ ΠΑΙΔΕΙΑΣ, ΘΡΗΣΚΕΥΜΑΤΩΝ ΚΑΙ ΑΘΛΗΤΙΣΜΟΥ
ΙΝΣΤΙΤΟΥΤΟ ΕΚΠΑΙΔΕΥΤΙΚΗΣ ΠΟΛΙΤΙΚΗΣ

Μαρία Βερυκίου | Χρήστος Γκίκας | Ελένη Καβουριάδου
Μαρία Παπαϊωάννου | Γιούλη Χρήστου

Ε΄ ΔΗΜΟΤΙΚΟΥ



Η Γλώσσα μου

Βιβλίο μαθητή/μαθήτριας

ΠΡΩΤΟ ΤΕΥΧΟΣ



ΙΝΣΤΙΤΟΥΤΟ ΤΕΧΝΟΛΟΓΙΑΣ ΥΠΟΛΟΓΙΣΤΩΝ ΚΑΙ ΕΚΔΟΣΕΩΝ «ΔΙΟΦΑΝΤΟΣ»

Ε΄ ΔΗΜΟΤΙΚΟΥ



Η Γλώσσα μου

Βιβλίο μαθητή/μαθήτριας

ΠΡΩΤΟ ΤΕΥΧΟΣ

Επιστημονική Επιτροπή Αξιολόγησης

Συντονιστής / Αξιολογητής

Άγγελος Σανδραβέλης
Εν ενεργεία εκπαιδευτικός

Αξιολογητής

Δημήτριος Σακκούλης
Εν ενεργεία εκπαιδευτικός

Αξιολογήτρια

Ευθυμία Ευαγγέλου
Εν ενεργεία εκπαιδευτικός

Τεχνικός Εμπειρογνώμονας

Μαρία Μουσά
Πτυχιούχος Πληροφορικής

Επικουρικός Εμπειρογνώμονας

Αλεξία Θεοδωρίσκου
Διπλωματούχος τεχνολογίας γραφικών τεχνών

**Υπεύθυνη Διδακτικού Πακέτου
για το Ινστιτούτο Εκπαιδευτικής Πολιτικής**

Ευαγγελία Καλογηράτου
Σύμβουλος Β΄ ΙΕΠ

Πράξη με τίτλο: «Συγγραφή, Αξιολόγηση και Ένταξη διδακτικών βιβλίων στο Μητρώο Διδακτικών Βιβλίων και στην Ψηφιακή Βιβλιοθήκη Διδακτικών Βιβλίων» με κωδικό ΟΠΣ 6010165 στο Πρόγραμμα «Ανθρώπινο Δυναμικό και Κοινωνική Συνοχή» 2021-2027

ΙΝΣΤΙΤΟΥΤΟ ΕΚΠΑΙΔΕΥΤΙΚΗΣ ΠΟΛΙΤΙΚΗΣ

Σπυρίδων Δουκάκης

Πρόεδρος του Δ.Σ. του Ινστιτούτου Εκπαιδευτικής Πολιτικής

Υπεύθυνος Πράξης

Διονύσιος Μουρελάτος

Σύμβουλος Α΄ του Ινστιτούτου Εκπαιδευτικής Πολιτικής

Αναπληρωτής Υπεύθυνος Πράξης

Στυλιανός Μαυρατζάς

Σύμβουλος Α΄ του Ινστιτούτου Εκπαιδευτικής Πολιτικής

**«Με τη συγχρηματοδότηση της Ευρωπαϊκής Ένωσης»
και το Πρόγραμμα «Ανθρώπινο Δυναμικό και Κοινωνική Συνοχή»**



ΕΛΛΗΝΙΚΗ ΔΗΜΟΚΡΑΤΙΑ
Υπουργείο Παιδείας, Θρησκευμάτων
και Αθλητισμού



ΙΝΣΤΙΤΟΥΤΟ
ΕΚΠΑΙΔΕΥΤΙΚΗΣ
ΠΟΛΙΤΙΚΗΣ



Με τη συγχρηματοδότηση
της Ευρωπαϊκής Ένωσης



Πρόγραμμα
Ανθρώπινο Δυναμικό και
Κοινωνική Συνοχή

ΥΠΟΥΡΓΕΙΟ ΠΑΙΔΕΙΑΣ, ΘΡΗΣΚΕΥΜΑΤΩΝ ΚΑΙ ΑΘΛΗΤΙΣΜΟΥ
ΙΝΣΤΙΤΟΥΤΟ ΕΚΠΑΙΔΕΥΤΙΚΗΣ ΠΟΛΙΤΙΚΗΣ

Μαρία Βερυκίου | Χρήστος Γκίκας | Ελένη Καβουριάδου
Μαρία Παπαϊωάννου | Γιούλη Χρήστου

Ε΄ ΔΗΜΟΤΙΚΟΥ



Η Γλώσσα μου

Βιβλίο μαθητή/μαθήτριας

ΠΡΩΤΟ ΤΕΥΧΟΣ

ΑΝΑΔΟΧΟΣ ΣΥΓΓΡΑΦΗΣ



ΙΝΣΤΙΤΟΥΤΟ ΤΕΧΝΟΛΟΓΙΑΣ ΥΠΟΛΟΓΙΣΤΩΝ ΚΑΙ ΕΚΔΟΣΕΩΝ «ΔΙΟΦΑΝΤΟΣ»

ΣΤΟΙΧΕΙΑ ΕΚΔΟΣΗΣ

ΣΥΓΓΡΑΦΙΚΗ
ΟΜΑΔΑ

Μαρία Βερυκίου, Εκπαιδευτικός Πρωτοβάθμιας Εκπαίδευσης (ΠΕ 70), ΒΑ Σπουδές στον Ευρωπαϊκό Πολιτισμό, Med Ειδικής Αγωγής και Εκπαίδευσης Ατόμων με Προβλήματα Προφορικού και Γραπτού Λόγου

Χρήστος Γκίκας, Εκπαιδευτικός Πληροφορικής Πρωτοβάθμιας Εκπαίδευσης, MSc Ηλεκτρονικής και Ραδιοηλεκτρολογίας ΕΚΠΑ

Ελένη Καβουριάδου, Εκπαιδευτικός Πρωτοβάθμιας Εκπαίδευσης (ΠΕ 70)

Μαρία Παπαϊωάννου, Σύμβουλος Εκπαίδευσης ΠΕ70 Β' Αθήνας, Καθηγήτρια – Σύμβουλος του ΕΑΠ, ΜΑ Ανάπτυξη Εκπαιδευτικών Προγραμμάτων, PhD Εκπαιδευτική Διοίκηση

Γιούλη Χρήστου, Εκπαιδευτικός Ειδικής Αγωγής Πρωτοβάθμιας Εκπαίδευσης (ΠΕ70.50), MSc Ειδική Εκπαίδευση

ΕΠΙΣΤΗΜΟΝΙΚΗ ΕΠΙΜΕΛΕΙΑ

Μαρία Παπαϊωάννου

ΣΥΝΤΟΝΙΣΜΟΣ - ΕΠΙΜΕΛΕΙΑ
ΕΚΔΟΣΗΣ
ΓΛΩΣΣΙΚΗ ΕΠΙΜΕΛΕΙΑ

Σίνος Γκιώκας, Φυσικός
Τέτη Παλαιοθοδώρου, Φιλολόγος

ΕΙΚΟΝΟΓΡΑΦΗΣΗ
ΣΧΕΔΙΑΣΜΟΣ ΕΝΤΥΠΟΥ
ΗΛΕΚΤΡΟΝΙΚΗ ΣΕΛΙΔΟΠΟΙΗΣΗ
ΜΑΚΕΤΑ - ΣΧΕΔΙΑΣΜΟΣ
ΕΞΩΦΥΛΛΟΥ

Κατερίνα Βερούτσου
Μαρία Παπαδάκη, Γραφικές τέχνες
Μαρία Παπαδάκη, Γραφικές τέχνες
Μαρία Παπαδάκη, Γραφικές τέχνες

**ΣΥΝΤΕΛΕΣΤΕΣ ΑΝΑΠΤΥΞΗΣ
ΨΗΦΙΑΚΩΝ ΜΑΘΗΣΙΑΚΩΝ
ΑΝΤΙΚΕΙΜΕΝΩΝ**
ΣΥΛΛΗΨΗ – ΕΠΙΣΤΗΜΟΝΙΚΗ
ΕΠΙΜΕΛΕΙΑ ΨΗΦΙΑΚΩΝ
ΜΑΘΗΣΙΑΚΩΝ ΑΝΤΙΚΕΙΜΕΝΩΝ
ΤΕΧΝΙΚΗ ΥΛΟΠΟΙΗΣΗ
ΨΗΦΙΑΚΩΝ ΜΑΘΗΣΙΑΚΩΝ
ΑΝΤΙΚΕΙΜΕΝΩΝ

Συγγραφική ομάδα

Χρήστος Γκίκας

ΠΕΡΙΕΧΟΜΕΝΑ

Η ταυτότητα του βιβλίου 6

1η ΕΝΟΤΗΤΑ

ΠΟΛΙΤΙΣΜΟΣ - ΤΕΧΝΕΣ

A. Μουσική και χορός	11
B. Κινηματογράφος	19
Γ. Θέατρο	27
Δ. Επαναληπτική ενότητα	35

2η ΕΝΟΤΗΤΑ

ΕΦΕΥΡΕΣΕΙΣ

A. Ευρεσιτεχνίες	44
B. Ο εφευρέτης Τέσλα	52
Γ. Ο μηχανισμός των Αντικυθήρων	60
Δ. Επαναληπτική ενότητα	66

3η ΕΝΟΤΗΤΑ

ΕΠΕΤΕΙΟΙ ΚΑΙ ΓΙΟΡΤΕΣ

A. Η καταστροφή της Σμύρνης	74
B. Η 28η Οκτωβρίου 1940	79
Γ. Η 17η Νοεμβρίου 1973	84
Δ. Χριστούγεννα	87

Γλωσσάριο 93

Οδηγός για τον εκπαιδευτικό



Δομή και περιεχόμενο
νέων βιβλίων Γλώσσας.



Προτάσεις για ανάγνωση
βιβλίων/εκτεταμένων
κειμένων.



Η ταυτότητα του βιβλίου



Ξεφυλλίζοντας αυτό το βιβλίο...



Πριν από κάθε δραστηριότητα υπάρχουν σήματα.
Κάθε σήμα σου δείχνει να κάνεις κάτι διαφορετικό:

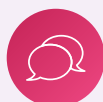

Προφορική
δραστηριότητα



Γραπτή
δραστηριότητα



Δραματοποίηση



Ομαδική
δραστηριότητα



Βίντεο



Ψηφιακή
δραστηριότητα



Ανακαλύπτω τις ενότητες...

Στην πρώτη σελίδα κάθε ενότητας παρουσιάζονται:

Ο τίτλος της ενότητας

ΓΛΩΣΣΑ Ε΄ ΤΑΞΗ ΔΗΜΟΤΙΚΟΥ
1η ΕΝΟΤΗΤΑ ΠΟΛΙΤΙΣΜΟΣ - ΤΕΧΝΕΣ

Α. Μουσική και χορός
Β. Κινηματογράφος
Γ. Θέατρο
Δ. Επαναληπτική

Σε αυτή την ενότητα θα μάθεις:

- Να βάζεις γεγονότα στη σειρά για να συνθέτεις μια βιογραφία.
- Να γράφεις ένα σενάριο.
- Να μετατρέπεις ένα λογοτεχνικό κείμενο σε θεατρικό.
- Να σχεδιάζεις μία ταινία.
- Να παρουσιάζεις την αγαπημένη σου ταινία.

Ε. Παναγιώτης, 1999
Α. Γαλαριώτη, 2004
© www.nationalgallery.gr

10

Οι στόχοι της ενότητας

Οι τίτλοι των υποενότητων

Ο αριθμός της σελίδας

Στα κείμενα θα βρεις χρωματιστές λέξεις:

Οι **κόκκινες** λέξεις εξηγούνται σε πλαίσιο ή ζητείται η ερμηνεία τους.

Οι **μπλε** λέξεις σε οδηγούν στο λεξικό.

Στις **πράσινες** λέξεις θα βρεις οικογένειες λέξεων.

Γ. ΘΕΑΤΡΟ

Οπλοπώλης: Καλά, μα αυτό το κράνος τι να το κάνω;
 Τρυγαίος: Ό,τι πρέπει για πιπί. Μετά την παράσταση το πουλάμε. Όποιο παιδί θέλει να κάνει τσίσα, τ' αγοράζει. Κι όποιο δεν θέλει να κάνει τσίσα, ας το κάνει γλάστρα να φυτέψει μέσα δυόσμο!

Οπλοπώλης: Κι αυτό το ακόντιο;
 Τρυγαίος: Μπήξ' το στη γη, να σκαρφλώσει πάνω του ο κισσός. Και τώρα εμπρός, γλυκά ζαχαρωτά! (Φέρνουν ζαχαρωτά) Εμπρός παιδιά, ξεπαστρέψτε τα, δικά σας όλα. Κι όλοι μαζί ας χορέψουμε κι ας τραγουδήσουμε παρακαλώντας ποτέ πια απ' την Ελλάδα να μη φύγει η Ειρήνη.

Τρυγαίος: Εσείς εδώ που κάθεστε τριγύρω και κοιτάτε.
 Όλοι: Έλα, έλα, τριγύρω και κοιτάτε.
 Τρυγαίος: Φάτε, πιέστε, χορέψτε και μένα ν' αγαπάτε.
 Όλοι: Έλα, έλα και μένα ν' αγαπάτε.
 Ειρήνη: Τ' άσπρα τα δόντια δεν **φελούν** αν δεν μασούν φαγάκι.
 Όλοι: Έλα, έλα, αν δεν μασούν φαγάκι.
 Ειρήνη: Το στόμα αξία δεν έχει αν δεν πίνει νεράκι.
 Όλοι: Έλα, έλα, αν δεν πίνει νεράκι.
 Τρυγαίος: **Δέση** κάνω στους θεούς την Ελλάδα να προσέχουν.
 Όλοι: Έλα, έλα, την Ελλάδα να προσέχουν.
 Τρυγαίος: Και τη γλυκιά Ειρήνη μας που μόνο μια την έχουν.
 Όλοι: Έλα, έλα, που μόνο μια την έχουν.
 Ειρήνη: Κι όλου του κόσμου τ' αγαθά κρασί, ψωμί και σύκα.
 Όλοι: Έλα, έλα, κρασί, ψωμί και σύκα.
 Τρυγαίος: Να δίνει ο θεός στον π' αγαπά για την Ειρήνη προίκα.
 Όλοι: Έλα, έλα, για την Ειρήνη προίκα.
 Ειρήνη: Ποτέ πολέμου ιαχή! στη γη μην αντηχήσει.
 Όλοι: Έλα, έλα, στη γη μην αντηχήσει.
 Τρυγαίος: Παντού ειρήνη ν' απλωθεί κι ο πόλεμος να σβήσει.
 Όλοι: Έλα, έλα, κι ο πόλεμος να σβήσει.
 Ειρήνη: Κι έτσι η ιστορία μας ετούτη παίρνει τέλος.
 Όλοι: Έλα, έλα, ετούτη παίρνει τέλος.
 Τρυγαίος: Μα η ειρήνη **ελπίζω** στη ζωή ποτέ μην πάρει τέλος.
 Όλοι: Έλα, έλα, ποτέ μην πάρει τέλος!

Δημήτρης Ποταμίτης, *Ιστορίες του παππού Αριστοφάνη*, Ντουντούμης, 2013

Τι σημαίνει «φελούν»;
 α) Φπαγμένα από φελλό.
 β) Ωφελούν.

Σε ποιον βαθμό έμαθα:	1	2	3	4	5
• Να βάζω γεγονότα στη σειρά για να συνθέτω μια βιογραφία.					
• Να γράφω ένα σενάριο.					
• Να μετατρέπω ένα λογοτεχνικό κείμενο σε θεατρικό.					
• Να σχεδιάζω μία ταινία.					
• Να παρουσιάζω την αγαπημένη μου ταινία.					
Τι μου άρεσε στην ενότητα «Πολιτισμός – Τέχνες».					
.....					
.....					
Τι δεν μου άρεσε στην ενότητα «Πολιτισμός – Τέχνες».					
.....					
.....					

Στο τέλος κάθε ενότητας υπάρχει:

Πίνακας αυτοαξιολόγησης

Το βιβλίο της Γλώσσας αποτελείται από:



Το Βιβλίο Μαθητή (3 τεύχη)

Το Τετράδιο Εργασιών (2 τεύχη)

Το Τετράδιο Εργασιών

Ακολουθεί τις ενότητες και υποενότητες του Βιβλίου Μαθητή

Έχει δραστηριότητες

ΓΡΑΜΜΑΤΙΚΗΣ

ΛΕΞΙΛΟΓΙΟΥ

και ΟΡΘΟΓΡΑΦΙΑΣ

έντυπες και ψηφιακές



ΓΛΩΣΣΑ Ε' ΤΑΞΗΣ ΔΗΜΟΤΙΚΟΥ
In ΕΝΟΤΗΤΑ: ΠΟΛΙΤΙΣΜΟΣ - ΤΕΧΝΕΣ

Α. Μουσική και χορός

Σε αυτή την ενότητα θα μάθεις:

- (Θα θυμηθείς) κάποια ουσιαστικά και επίθετα που συνάντησες στην Δ' τάξη.
- Πώς χρησιμοποιούνται οι λέξεις «αφορμή» και «έντρομα».
- Την ορθογραφία των καταλήξεων των επιθέτων.

1 Παρακάτω θα διαβάσεις ποίηση του Οδυσσέα Ελύτη, μελοποιημένη από τον Μίκη Θεοδωράκη. Το μόνο που πρέπει να κάνεις είναι να βάλεις τα ουσιαστικά των παρενθέσεων στον σωστό τύπο.

Του μικρού βοριά

Του μακρού (βοριάς) παράγγελα, να 'ναι καλό παιδάκι
μη μου χιτυπάει πορτοφύλλα και το παραθυράκι.
Γιατί στο (σπίτι) π' αγρυπνιά, η αγάπη μου πεθαίνει
και μες στα (μάτι) την κοιλιά, που μόλις ανασαίνει.
Γεια σας, περβόλια, γεια σας, (ρεμαδιά)
γεια σας, φιλιά, και γεια σας, (αγκαλιά)
γεια σας οι (κάβρος) κι οι ερνοθαί (γιαλός)
γεια σας οι (όρκος) οι παντοτινοί.
Με πνίγει το παράπανο, γιατί στον (κόσμο) αυτόνα
τα (καλοκαίρι) τα 'χασα κι έπεσα στον (χιτώνας).
Σαν το καράβι π' ανοίξε τ' άρμυνα κι αλαρχεύει
βλέπω να χάνονται οι (στεριά) κι ο κόσμος λιγοστεύει.

Σε ποιον βαθμό έμαθα:

1 2 3 4 5

- (Θυμήθηκα) Κάποια ουσιαστικά και επίθετα που συνάντησα στην Δ' τάξη.
- Να χρησιμοποιώ τις λέξεις «αφορμή» και «έντρομα».
- Την ορθογραφία των καταλήξεων των επιθέτων.

Έχει πίνακα αυτοαξιολόγησης

Α. Μουσική
και χορός

Β. Κινηματογράφος

Γ. Θέατρο

Δ. Επαναληπτική
ενότητα

Σε αυτή την ενότητα
θα μάθεις:

- Να βάζεις γεγονότα στη σειρά για να συνθέτεις μια βιογραφία.
- Να γράφεις ένα σενάριο.
- Να μετατρέπεις ένα λογοτεχνικό κείμενο σε θεατρικό.
- Να σχεδιάζεις μία ταινία.
- Να παρουσιάζεις την αγαπημένη σου ταινία.



Λέξεις-κλειδιά

μουσικοσυνθέτες,
ελληνικοί
παραδοσιακοί χοροί,
παραγωγή σεναρίου
ταινιών, αρχαίο και
κλασικό θέατρο



Αφίσα από την ταινία
«Ο Χιτών» 1953,
Βακιρτζής Γεώργιος
(1923-1988)

▶▶▶ Α. Μουσική και χορός



1 Σάρωσε για να μάθεις για τη μουσική στην αρχαία Ελλάδα.



2 Αφού ακούσεις για τη μουσική στην αρχαία Ελλάδα, απάντησε στις ερωτήσεις.

- α) Πότε έχουμε τις πρώτες ενδείξεις για τη μουσική στον ελλαδικό χώρο και σε ποια περιοχή;
- β) Ποιος μύθος συνδέει τη μουσική με τη νίκη της ζωής;
- γ) Ποιος θεός θεωρούσαν ότι είναι ο προστάτης των μουσικών; Τι γνωρίζεις γι' αυτόν;



3 Σάρωσε για να δεις τη ζωή μίας μουσικής ιδιοφυΐας: του Μότσαρτ.

- α) Ποιο γεγονός της παιδικής του ηλικίας δείχνει ότι πρόκειται για μουσική ιδιοφυΐα;
- β) Τι σε εντυπωσίασε από αυτά που άκουσες για τη ζωή του;

Η μουσική έχει παύσεις όπως η ζωή (ο Νίκος Σκαλκώτας)



«Αντίο, λοιπόν».

«Μη μου λες αντίο».

«Τι να πω»;

«Να πεις “καλή αντάμωση”».

«Αυτό σημαίνει ότι θα ξαναγυρίσουμε»;

Παύση.

Και στη μουσική υπάρχουν παύσεις. Μουσικές παύσεις τις λένε αυτές.

Στη ζωή πώς τις λένε; Σκέτο παύσεις;

Παύση, λοιπόν, στο σπίτι τους στην Ανδρούτσου; Παύση στη μισή του οικογένεια; Παύση για τη Χαλκίδα;

«Φυσικά και θα ξαναγυρίσεις, βρε χαζούλι», του λέει η αδερφή του και τον αγκαλιάζει. Μα αντί να τον παρηγορήσει εκείνη η αγκαλιά,

γίνεται **αφορμή** για να ξεχυθούν τα δάκρυα που με τόσο κόπο συγκρατούσε

όλη αυτή την ώρα ο εξάχρονος Νίκος. Ένα κλάμα άηχο. Γεμάτο παράπονο.

«Κι όμως, Κική... Εγώ... Εγώ δεν θέλω να φύγω», λέει με μικρά αναφιλητά ρουφώντας τη μύτη του.

Και η Κική βγάζει από την τσέπη το μαντίλι της και του τη σκουπίζει, όπως και τα δάκρυά του. Κι ύστερα κοιτάζει ένα γύρο το δωμάτιο. Κι έπειτα πλησιάζει **αποφασιστικά** το κρεβάτι

του. Εκεί πάνω το μικρό βιολί του Νίκου ξεκουράζεται μέσα στη θήκη του.



Η Κική το παίρνει και μ' αυτό στα χέρια της έρχεται και πάλι κοντά του.

«Τι θα έλεγες, λοιπόν, αν σου έλεγα ότι για να μείνεις εδώ θα πρέπει ν' αφήσεις το βιολί; Να μην ξαναπαίξεις μουσική;»

Ο Νίκος την κοιτάζει με μάτια **έντρομα**.

«Γιατί; Γιατί να το πεις αυτό;»

«Λοιπόν; Τι λες; Θα ανταλλάξεις το βιολί με το σπίτι μας; Τη Χαλκίδα με τη μουσική;» επιμένει εκείνη.

«Μα γιατί δεν μπορώ να τα έχω και τα δύο;» επιμένει κι ο Νίκος.

«Επειδή... επειδή δεν μπορείς. Δεν γίνεται». Η φωνή της αδερφής του ακούγεται οριστική. Σαν πράγματι αυτή να είναι η μόνη λύση.

Αυτή είναι η μόνη λύση. Λίγο-πολύ αυτό του είχε πει κι ο πατέρας.

Πάντα του έπαιζε βιολί ο Νίκος. Από τότε που έμαθε να περπατάει πες, από τότε που πρωτόπιασε στα χέρια του εκείνο το μικρό βιολάκι, έπαιζε συνέχεια. Κι όλοι χαμογελούσαν και τον καμάρωναν. Και πιο πολύ ίσως ο πατέρας του που ήταν κι εκείνος μουσικός – έπαιζε στη φιλαρμονική της Χαλκίδας. Κι έπειτα, πριν από έναν χρόνο, όταν πια ο Νίκος έγινε πέντε χρονών, ο θεός του, που ήταν κι εκείνος μουσικός –εκείνος έπαιζε βιολί στη φιλαρμονική–, είχε αρχίσει να του κάνει μαθήματα βιολιού.

Κι ο Νίκος από τότε έπαιζε ακόμα πιο συχνά. Δεν είχε άλλο παιχνίδι. Δεν ήθελε άλλο παιχνίδι. Μόνο να παίζει μουσική στο βιολί του. Αυτά που μάθαινε κι άλλα που μόνος του φανταζόταν.

Αγγελική Δαρλάση, *Οι ΜΕΓΑΛΟΙ... μικροί, οι μουσικοί*, Μεταίχμιο, 2023

Τι σημαίνει «έντρομα»;

- α) Γεμάτα τρόμο.
- β) Γεμάτα ντροπή.

4

Διάβασε το κείμενο και απάντησε στις ερωτήσεις.

- α) Από πότε άρχισε να παίζει βιολί ο Νίκος;
- β) Πόσο καιρό κάνει μαθήματα βιολιού;
- γ) Ποιο δίλημμα αντιμετωπίζει το μικρό παιδί;
- δ) Ποια απόφαση νομίζεις ότι θα πάρει και γιατί;

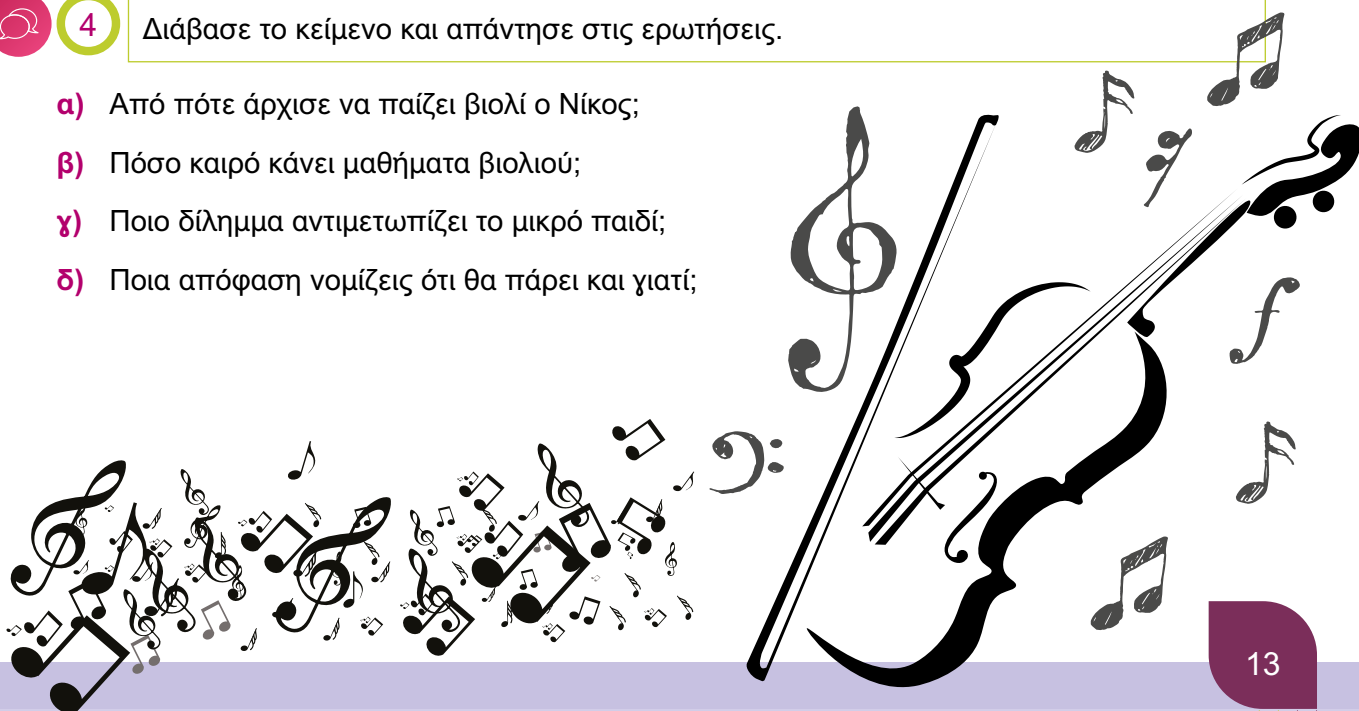



5

Σάρωσε για να απαντήσεις στην ερώτηση.



6

Βάλε ✓ στο σωστό κουτάκι.

	Σ	Λ
Ο Νίκος βρήκε παρηγοριά στην αγκαλιά της αδερφής του.		
Ο Νίκος θα μάθει βιολί στη φιλαρμονική της Χαλκίδας.		
Ο Νίκος είναι έξι χρόνων όταν αποχαιρετά την αδελφή του.		
Ο Νίκος πρέπει να αφήσει το σπίτι του στη Χαλκίδα για χάρη της μουσικής.		
Ο Νίκος έπαιζε συχνά πολλά παιχνίδια.		
Ο Νίκος ήταν ο μοναδικός μουσικός της οικογένειας.		



7

Γράψε τι θα έλεγες εσύ στο εξάχρονο παιδί για να το παρηγορήσεις τη δύσκολη στιγμή του αποχωρισμού.

.....

.....

.....

.....



8

Σάρωσε για να δεις τι είναι η βιογραφία.



9

Σάρωσε για να φτιάξεις το χρονολόγιο της βιογραφίας του Νίκου Σκαλκώτα.



10

Σε ποιο είδος ανήκει το κείμενο που διάβασες; Πώς το συμπέρανες;

.....

.....

.....

.....



© <https://www.shutterstock.com/>



12

Παρατήρησε την παραπάνω εικόνα και απάντησε στις ερωτήσεις.

- α) Τι κάνουν οι άντρες της εικόνας;
- β) Τι συναισθήματα δείχνει η έκφραση του προσώπου τους;
- γ) Για ποιον λόγο μπορεί αυτοί οι άνθρωποι να θέλησαν να χορέψουν;



13

Σε ποιες περιστάσεις οι άνθρωποι χορεύουν;

.....

.....

.....

.....

Τσάμικος

Στα κακοτράχαλα τα βουνά
με το σουράβλι και το ζουρνά
πάνω στην πέτρα την αγιασμένη
χορεύουν τώρα τρεις αντρειωμένοι.
Ο Νικηφόρος κι ο Διγενής
κι ο γιος της Άννας της Κομνηνής.
Δική τους είναι μια φλούδα γης
μα εσύ, Χριστέ μου, τους ευλογείς
για να γλιτώσουν αυτή τη φλούδα
απ' το τσακάλι και την αρκούδα.
Δες πώς χορεύει ο Νικηταράς
κι αηδόνι γίνεται ο ταμπουράς.
Από την Ήπειρο στο Μοριά
κι απ' το σκοτάδι στη λευτεριά
το πανηγύρι κρατάει χρόνια
στα μαρμαρένια του χάρου αλώνια.
Κριτής κι αφέντης είν' ο Θεός
και δραγουμάνος του ο λαός.

Νίκος Γκάτσος

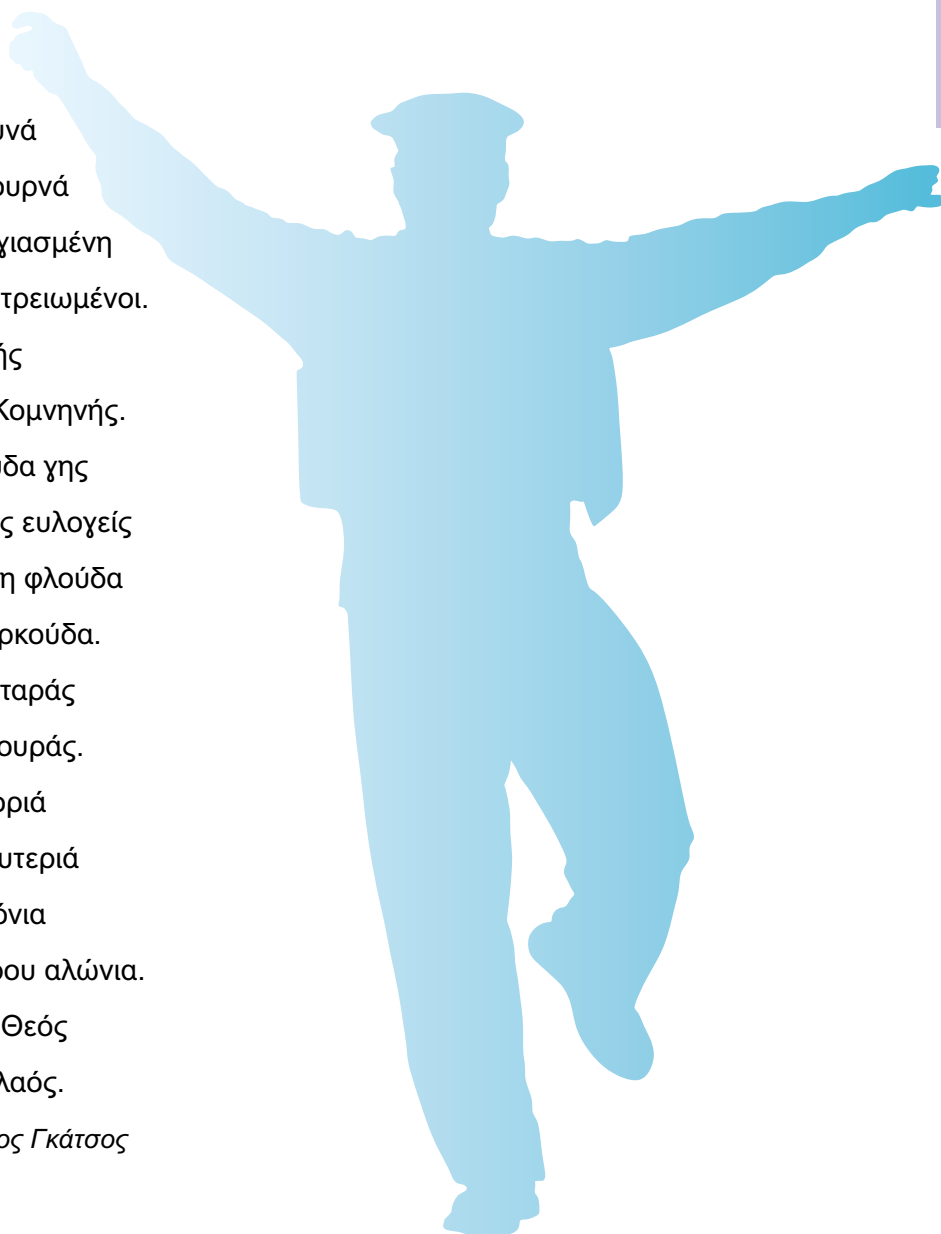

14

Διάβασε το ποίημα και απάντησε στις ερωτήσεις.

- α) Εντόπισε τα πρόσωπα στα οποία αναφέρεται το ποίημα. Τι παρατηρείς;
- β) Ένωσε τους στίχους που ομοιοκαταληκτούν.
- γ) Με τη βοήθεια ενός ενήλικα αναζήτησε στο διαδίκτυο και άκουσε το τραγούδι «Ο τσάμικος».



15

Πόσα είδη χορού γνωρίζεις;

.....

.....

.....



16

Γιατί πιστεύεις ότι υπάρχουν τόσα διαφορετικά είδη χορού;

.....

.....

.....



17

Ποιον χορό θα διάλεγες να χορέψεις για να εκφράσεις τα παρακάτω συναισθήματα;



χαρά

θυμό

αγανάκτηση

υπερηφάνεια

αγάπη

φιλική διάθεση

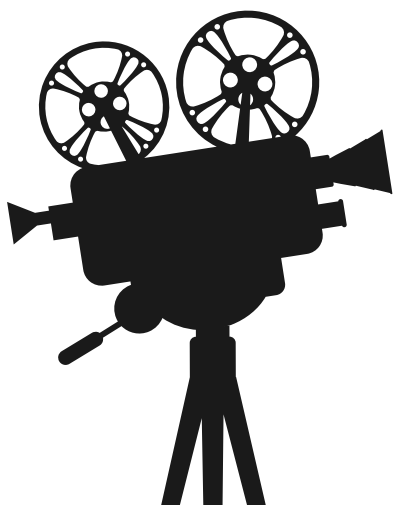

▶▶▶▶ Β. Κινηματογράφος

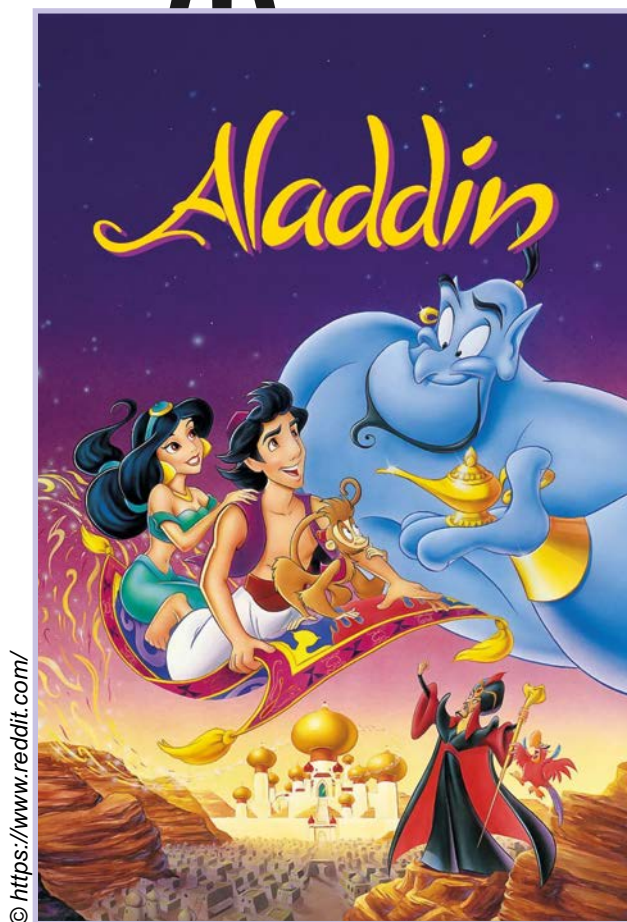

1

Παρατήρησε τις αφίσες και απάντησε στις ερωτήσεις.

- α) Τι είδους αφίσες είναι; Ποιο είναι το θέμα της καθεμιάς;
- β) Τι συναισθήματα νομίζεις ότι θα νιώσουν οι θεατές σε καθεμία από τις παραπάνω ταινίες;



Σκιά στον τοίχο



Ο Θόδωρος στο παράθυρο συνεχίζει να κοιτάζει έξω. Ίσως περιμένοντας την επόμενη **σκιά** στον δρόμο. Λες για να **ξορκίσει** τη θύμηση εκείνης της άλλης σκιάς που είχε δει στον κινηματογράφο κι από τότε δεν μπορεί να την ξεχάσει. Σκιά που τον τρόμαξε αλλά και τον μάγεψε – άλλωστε η μαγική δύναμη δεν είναι πάντα κάπως **τρομαχτική**;

Αυτή τη δύναμη ένωσε πως είχε κι ο κινηματογράφος πάνω του.

Ήταν η πρώτη του φορά. Δεν είχε πάει ποτέ του ξανά στον κινηματογράφο. Δεν είχε ξαναδεί ποτέ του ταινία. Όμως όλοι όσοι είχαν δει έλεγαν με θαυμασμό τι καταπληκτικά που ήταν.

Ήθελε κι εκείνος να δει. Όπως ήθελαν και οι φίλοι του, ο Χρήστος, ο Αλέκος κι ο Λευτέρης. Το ήθελαν πολύ. Κατάφεραν, λοιπόν, έτσι μικροί που είναι κι οι τέσσερις τους ακόμη, και τρύπωσαν ανάμεσα στον συνωστισμό των μεγάλων που έμπαιναν στον κινηματογράφο. Ανέβηκαν κρυφά

Τι σημαίνει "ξορκίζω";

- α) Απομακρύνω με κάποιον τρόπο μαγικό.
- β) Υποχρεώνω κάποιον.



στον εξώστη κι από εκεί είδαν την ταινία. Κι εκεί μέσα στο σκοτάδι συνέβη αυτό το μαγικό...

Τεράστιες εικόνες ζωντάνευαν μπροστά στα κατάπληκτα μάτια του.

Μια ολόκληρη ιστορία ολοζώντανη μέσα στο σκοτάδι!

Απέμεινε να κοιτάζει με ανοικτό το στόμα. Δεν καταλάβαινε πώς συνέβαινε αυτό. Έπειτα του εξήγησαν, έμαθε. Οι ταινίες είναι εικόνες που προβάλλει το φως μέσα στο σκοτάδι. Κι εκείνος κατάλαβε πώς δεν είναι απλώς εικόνες. Είναι εικόνες που σου μένουν στο μυαλό. Που σε ακολουθούν. Εικόνες σαν ταξίδι στον χώρο και στον χρόνο. Εικόνες σαν μαγεία.

Γι' αυτό θα ξαναπάει στον κινηματογράφο.

Ανυπομονεί να χαθεί μέσα στο μαγικό σκοτάδι. Επειδή, ναι, το σκοτάδι του κινηματογράφου είναι μαγικό. Επειδή οι εικόνες στον κινηματογράφο ξορκίζουν το σκοτάδι. Τον φόβο. Ακόμη και τον θάνατο. Εικόνες για μια αιωνιότητα...

Και παραμένει εκεί στο παράθυρο, να κατασκοπεύει τη νύχτα, περιμένοντας να δει την επόμενη σκιά να σχηματίζεται, ονειρευόμενος την επόμενη ταινία που θα δει και θα τον τρομάξει, θα τον ταξιδέψει, θα τον μαγέψει, ο δεκάχρονος Θόδωρος. Ο Θόδωρος Αγγελόπουλος.

Αγγελική Δαρλάση, *Οι καλλιτέχνες* (σειρά «Οι ΜΕΓΑΛΟΙ... μικροί»), Μεταίχιμο, 2020



2

Διάβασε το κείμενο και απάντησε στις ερωτήσεις.

- Ποια συναισθήματα βίωσε ο ήρωας στην πρώτη του επίσκεψη στον κινηματογράφο;
- Για ποιον λόγο κοιτούσε τις σκιές έξω από το παράθυρό του;
- Υπογράμμισε στο κείμενο τις φράσεις που δείχνουν την αγάπη του μικρού Θόδωρου για τον κινηματογράφο.
- Υπογράμμισε στο κείμενο τις προτάσεις που δείχνουν την επίδραση που είχε η τέχνη του κινηματογράφου στο δεκάχρονο παιδί.



3

Βάλε ✓ στο σωστό κουτάκι.

	Σ	Λ
Ο Θόδωρος δεν είχε ακούσει καλές κριτικές από όσους είχαν δει πριν από αυτόν την ταινία.		
Ο Θόδωρος δεν ξαναπήγε στον κινηματογράφο γιατί τρόμαζε με το σκοτάδι.		
Οι ταινίες είναι εικόνες που προβάλλει το φως μέσα στο σκοτάδι.		
Ο Θόδωρος και οι φίλοι του είδαν την πρώτη τους ταινία στον εξώστη του κινηματογράφου.		
Καθισμένος στο παράθυρο, παρακολουθούσε τις σκιάς στον δρόμο και φανταζόταν τις επόμενες ταινίες που θα έβλεπε.		
Η παρέα των παιδιών που πήγε στον κινηματογράφο αποτελούνταν από τρία άτομα.		
Στον Θόδωρο άρεσαν μόνο οι τρομαχτικές ταινίες.		
Οι φίλοι του πήγαν μαζί του μόνο για να του κάνουν το χατίρι.		



«... Ήθελε κι εκείνος να δει. Όπως ήθελαν και οι φίλοι του, ο Χρήστος, ο Αλέκος κι ο Λευτέρης. Το ήθελαν πολύ. Κατάφεραν λοιπόν, έτσι μικροί που είναι κι οι τέσσερις τους ακόμη, και τρύπωσαν ανάμεσα στον συνωστισμό των μεγάλων που έμπαιναν στον κινηματογράφο. Ανέβηκαν κρυφά στον εξώστη κι από εκεί είδαν την ταινία. Κι εκεί μέσα στο σκοτάδι συνέβη αυτό το μαγικό... Τεράστιες εικόνες ζωντάνευαν μπροστά στα κατάπληκτα μάτια του.

Μια ολόκληρη ιστορία ολοζώντανη μέσα στο σκοτάδι!...»



4

Γίνε σεναριογράφος και φτιάξε ένα μικρό σενάριο τεσσάρων σκηνών για την παραπάνω παράγραφο. Ανάφερε τον χώρο και τον χρόνο κάθε σκηνής πριν γράψεις τους διαλόγους. Επίσης, στο σενάριο δεν περιγράφουμε σκέψεις ή συναισθήματα των ηρώων.

Σκηνή πρώτη

Απόγευμα. Έξω από τον κινηματογράφο. Τέσσερα παιδιά κοιτούν την είσοδο. Υπάρχει κόσμος που περιμένει στη σειρά για να μπει.

Θόδωρος: Πώς θα μπούμε μέσα; Έχετε λεφτά;

Λευτέρης: Παιδιά, την πατήσαμε!

Αλέκος: Όχι! Κάτι θα σκεφτούμε. Δεν γίνεται να το χάσουμε.

Χρήστος: Μάγκες, έχω μια ιδέα! Κάντε τους αδιάφορους και προχωρήστε σκυφτά δίπλα από τους ψηλούς κυρίους.

Σκηνή δεύτερη**Σκηνή τρίτη****Σκηνή τέταρτη**



Κινούμενα σχέδια

Κόψε ένα χαρτόνι με πλευρά περίπου 10 εκατοστά.

Ζωγράφισε στη μία όψη του ένα κλουβί και στην άλλη έναν παπαγάλο.

Άνοιξε μία τρύπα αριστερά και μία δεξιά από το κλουβί, στο μέσο του χαρτονιού.

Δέσε στις τρύπες τις δύο άκρες μιας χοντλής κλωστής με μήκος περίπου 80 εκατοστά, όπως βλέπεις στην εικόνα.

Πέρασε τα δάχτυλά σου στην κλωστή και τέντωσέ τη. Ζήτησε από μια φίλη ή έναν φίλο σου να γυρίσει το χαρτόνι πολλές φορές και να το αφήσει όταν η κλωστή τυλιχτεί αρκετά.

Τέντωσε την κλωστή και παρατήρησε το χαρτόνι που περιστρέφεται.

Ο εγκέφαλος διατηρεί την εντύπωση μιας εικόνας για κάποιο χρονικό διάστημα. Η ιδιότητα αυτή του εγκεφάλου ονομάζεται «μεταίσθημα». Αν στο χρονικό αυτό διάστημα δούμε μια άλλη εικόνα, ο εγκέφαλος δεν ξεχωρίζει τις δύο εικόνες. Στην ιδιότητα αυτή στηρίζεται η λειτουργία του κινηματογράφου και της τηλεόρασης. Οι εικόνες προβάλλονται γρήγορα η μία μετά την άλλη κι έτσι έχουμε την αίσθηση της κίνησης.

Σχολικό εγχειρίδιο Φυσικής δημοτικού, *Ερευνώ κι ανακαλύπτω τον φυσικό κόσμο*, ΣΤ΄ δημοτικού, Ινστιτούτο Τεχνολογίας Υπολογιστών και Εκδόσεων Διόφαντος



5

Σάρωσε για να δεις τις πρώτες κινούμενες εικόνες του 1887.





6

Σάρωσε για να δεις την τεχνική «καρέ-καρέ».



7

Μπορείς να εξηγήσεις την κίνηση των αντικειμένων που προβάλλονται στο βίντεο;

.....

.....

.....

.....

.....

.....



8

Αν έφτιαχνες μια ολιγόλεπτη ταινία, τι θα παρουσίαζες; Κάνε μια περιγραφή της ιστορίας σου και γράψε ποια υλικά θα χρησιμοποιούσες (κούκλες, πλαστελίνη, σκίτσα, αντικείμενα κ.λπ.).

Η ιστορία μου

.....

.....

.....

.....

.....

.....

υλικά που χρησιμοποιώ

.....

.....

.....

Γ. Θέατρο

Μικρό Θέατρο της Αρχαίας Επιδαύρου

© Εφορεία Αρχαιοτήτων Αργολίδας

<https://www.argolisculture.gr/>



1 Παρατήρησε τη διπλανή εικόνα και απάντησε στις ερωτήσεις.

- α) Από τι υλικό είναι φτιαγμένο αυτό το αρχιτεκτονικό έργο;
- β) Ποιον σκοπό εξυπηρετεί;
- γ) Είναι σύγχρονο;
- δ) Γιατί βρίσκεται σε ανοιχτό, εξωτερικό χώρο;



© www.greece-is.com

2 Παρατήρησε την εικόνα της Κεντρικής Σκηνής του Εθνικού Θεάτρου – κτίριο Τσίλερ. Ποιες διαφορές και ποιες ομοιότητες έχει αυτό το θέατρο με το Μικρό Θέατρο της Αρχαίας Επιδαύρου;



3

Σάρωσε για να ακούσεις την εισαγωγή από την κωμωδία του Αριστοφάνη *Ειρήνη*.



Ειρήνη

Κι αφού ο Τρυγαίος κατάφερε να απελευθερώσει την Ειρήνη από τη σπηλιά που την είχε κρύψει ο Πόλεμος, φεύγει από τον Ουρανό καβάλα στο σκαθάρι του κι επιστρέφει στην Αθήνα.

(Φως. Αθήνα. Έξω από το σπίτι του Τρυγαίου).

Τρυγαίος: Άγριο πράγμα να ταξιδεύεις μέχρι τα σπίτια των θεών. Κουραστικό ταξίδι. Ξεπατώθηκα. Τι μικροί που μου φαινόσασταν όλοι από κει ψηλά που πετούσα! Τι παρακατιανοί, τι ανθρωπάκια! Μα τώρα ετοιμαστείτε. Θα γίνει η εγκαθίδρυση της Ειρήνης.

Οπλοπώλης: (Μπαίνοντας) Πού είναι ο Τρυγαίος;

Τρυγαίος: Παρών αυτοπροσώπως.

Οπλοπώλης: Αχ, τι μου 'κανες, Τρυγαίε! Με εξόντωσες, με κατέστρεψες, με συνέθλιψες. Πάει η τέχνη, η δουλειά, η ζωή μου. Όλες αυτές τις πολεμικές φούντες τι να τις κάνω, δεν μου λες, τώρα που έκλεισες ειρήνη;

Τρυγαίος: Γι' αυτό σκας, άνθρωπέ μου; Φέρ' τες εδώ. Τις αγοράζω. Θα τις ξαναπουλήσω τρίδιπλες για ξεσκονίστρες και σφουγαρίστρες.

Οπλοπώλης: Καλά, μα αυτό το κράνος τι να το κάνω;

Τρυγαίος: Ό,τι πρέπει για πιπί. Μετά την παράσταση το πουλάμε. Όποιο παιδί θέλει να κάνει τσίσα, τ' αγοράζει. Κι όποιο δεν θέλει να κάνει τσίσα, ας το κάνει γλάστρα να φυτέψει μέσα δυόσμο!

Οπλοπώλης: Κι αυτό το ακόντιο;

Τρυγαίος: Μπήξ' το στη γη, να σκαρφαλώσει πάνω του ο κισσός. Και τώρα εμπρός, γλυκά ζαχαρωτά! (*Φέρνουν ζαχαρωτά*) Εμπρός παιδιά, ξεπαστρέψτε τα, δικά σας όλα. Κι όλοι μαζί ας χορέψουμε κι ας τραγουδήσουμε παρακαλώντας ποτέ πια απ' την Ελλάδα να μη φύγει η Ειρήνη.

Τρυγαίος: Εσείς εδώ που κάθεστε τριγύρω και κοιτάτε.

Όλοι: Έλα, έλα, τριγύρω και κοιτάτε.

Τρυγαίος: Φάτε, πιέστε, χορέψτε και μένα ν' αγαπάτε.

Όλοι: Έλα, έλα και μένα ν' αγαπάτε.

Ειρήνη: Τ' άσπρα τα δόντια δεν **φελούν** αν δεν μασούν φαγάκι.

Όλοι: Έλα, έλα, αν δεν μασούν φαγάκι.

Ειρήνη: Το στόμα αξία δεν έχει αν δεν πίνει νεράκι.

Όλοι: Έλα, έλα, αν δεν πίνει νεράκι.



Τρυγαίος: **Δέηση** κάνω στους θεούς την Ελλάδα να προσέχουν.

Όλοι: Έλα, έλα, την Ελλάδα να προσέχουν.

Τρυγαίος: Και τη γλυκιά Ειρήνη μας που μόνο μια την έχουν.

Όλοι: Έλα, έλα, που μόνο μια την έχουν.

Ειρήνη: Κι όλου του κόσμου τ' αγαθά κρασί, ψωμί και σύκα.

Όλοι: Έλα, έλα, κρασί, ψωμί και σύκα.

Τρυγαίος: Να δίνει ο θεός στον π' αγαπά για την Ειρήνη προίκα.

Όλοι: Έλα, έλα, για την Ειρήνη προίκα.

Ειρήνη: Ποτέ πολέμου ιαχή¹ στη γη μην αντηχήσει.

Όλοι: Έλα, έλα, στη γη μην αντηχήσει.

Τρυγαίος: Παντού ειρήνη ν' απλωθεί κι ο πόλεμος να σβήσει.

Όλοι: Έλα, έλα, κι ο πόλεμος να σβήσει.

Ειρήνη: Κι έτσι η ιστορία μας ετούτη παίρνει τέλος.

Όλοι: Έλα, έλα, ετούτη παίρνει τέλος.



Τρυγαίος: Μα η ειρήνη **ελπίζω** στη ζωή ποτέ μην πάρει τέλος.

Όλοι: Έλα, έλα, ποτέ μην πάρει τέλος!

Δημήτρης Ποταμίτης, *Ιστορίες του παππού Αριστοφάνη*, Ντουντούμης, 2013

1. **ιαχή:** δυνατή καρυγή.

Τι σημαίνει «φελούν»;
α) Φτιαγμένα από φελλό.
β) Ωφελούν.



4

Διάβασε το κείμενο και απάντησε στις ερωτήσεις.

- α) Γιατί στον Τρυγαίο φαίνονταν μικροί οι άνθρωποι;
- β) Ποιο είναι το πρόβλημα του Οπλοπώλη και τι λύσεις βρίσκει ο Τρυγαίος;
- γ) Τι ζητάει από τους θεούς ο Τρυγαίος;



5

Αντιστοίχισε τις προτάσεις.

Τ' άσπρα τα δόντια δεν φελούν



να δίνει ο Θεός στον π' αγαπά για την Ειρήνη προίκα.

Κι όλου του κόσμου τ' αγαθά
κρασί, ψωμί και σύκα,

κι ο πόλεμος να σβήσει.

Παντού ειρήνη ν' απλωθεί



αν δεν μασούν φαγάκι.

Δέηση κάνω στους θεούς



στη γη μην αντηχήσει.

Ποτέ πολέμου ιαχή



την Ελλάδα να προσέχουν.



6

Ο Τρυγαίος προτείνει στον Οπλοπώλη να πουλάει τα πολεμικά είδη αλλά για διαφορετική χρήση. Τι θα προτείνατε με την ομάδα σου να γίνουν τα παρακάτω;

- Οι ασπίδες:

.....

- Οι επικαλαμίδες:

.....

- Τα ξίφη:

.....

- Οι θώρακες:

.....



7 Ο Αριστοφάνης, με κωμικό τρόπο, τονίζει τη σημασία της ειρήνης. Συμπλήρωσε τις προτάσεις για να δείξεις τη διαφορά ανάμεσα στον πόλεμο και την ειρήνη και συζητήστες με την ομάδα σου.



Σε περίοδο πολέμου

Δεν υπάρχει

Υπάρχει

Οι άνθρωποι

Κυριαρχεί

Ευχόμαστε



Σε περίοδο ειρήνης

Δεν υπάρχει

Υπάρχει

Οι άνθρωποι

Κυριαρχεί

Ευχόμαστε



8 Τι είδους κείμενο είναι αυτό; Πώς το κατάλαβες;

.....

.....

.....

Η στρίγκλα που έγινε αρνάκι

Η ιστορία έλεγε για έναν βασιλιά που δύο κόρες είχε έτοιμες για παντρεία: Την Κατερίνα, που ήτανε λιγάκι κακιασμένη, και άλλη μία, όμορφη και τρισαγαπημένη... Την Κατερίνα ήθελε πρώτα να την παντρέψει, όμως δεν έβρισκε γαμπρό να πάει να τη γυρέψει.

Όσπου μια μέρα, ένας νέος, ο Πετρούκιος, παρουσιάζεται στον βασιλιά και ζητά να παντρευτεί την Κατερίνα.

Κι όσο ο Πετρούκιος –ο γαμπρός– κάνει τα σχέδιά του, η Κατερίνα έρχεται και στέκεται μπροστά του. Και τότε αρχίζει ο διάλογος ανάμεσα στους δυο τους, και ξεκινάει ένας καβγάς... καβγάς από τους πρώτους!



«Ξέρεις», του λέει, «ποια είμαι εγώ; Με λένε Κατερίνα!»

«Και έχεις όμορφη φωνή, μοιάζεις με καρδερίνα! Μα όμως ψέματα μη λες, ξέρω, σε λένε Καίτη, όμορφη Καίτη και γλυκιά, καλοσυνάτη Καίτη. Όλου του κόσμου οι αρετές μαζεύτηκαν σ' εσένα και σου ζητώ, Καιτούλα μου, να παντρευτείς εμένα».

Και η Κατερίνα άρχισε να βράζει απ' τον θυμό της, του είπε πως δεν ήθελε να γίνει σύζυγός της. Τουμίλαγε άσχημα πολύ, καθόλου ευγενική, μα γάμο ορίζει ο βασιλιάς την άλλη Κυριακή.

Λίνα Σωτηροπούλου (διασκευή),
Ο πρώτος μου Σαίξπηρ,
Η στρίγκλα που έγινε αρνάκι, Μεταίχμιο, 2018



Δ. Επαναληπτική ενότητα

Τα θερινά σινεμά

Φεύγουν τα καλύτερά μας χρόνια
ώρα με την ώρα βιαστικά
νιάτα που περνούν
που δεν θα ξαναρθούν
κι εκείνο που βλέπω
να μένει τελικά
είναι κάτι νύχτες με φεγγάρι
μες στα θερινά τα σινεμά
νύχτες που περνούν
που δεν θα ξαναρθούν
μ' αγιόκλημα και γιασεμιά.
Φεύγουν τα καλύτερά μας χρόνια
κάποιος μας τα κλέβει μυστικά
χρόνια που περνούν
που δεν θα ξαναρθούν
κι εκείνο που βλέπω να μένει τελικά
είναι κάτι νύχτες με φεγγάρι
μες στα θερινά τα σινεμά
νύχτες που περνούν
που δεν θα ξαναρθούν
μ' αγιόκλημα και γιασεμιά.

Λουκιανός Κηλαηδόνης, *Είμαι ένας
φτωχός και μόνος κάου-μπόι*, 1978



1

Διάβασε τους στίχους και
απάντησε στις ερωτήσεις.

- α) Ποια εικόνα μένει σταθερή στη σκέψη του στιχουργού όσο και αν περνούν τα χρόνια;
- β) Τι είναι τα θερινά σινεμά;

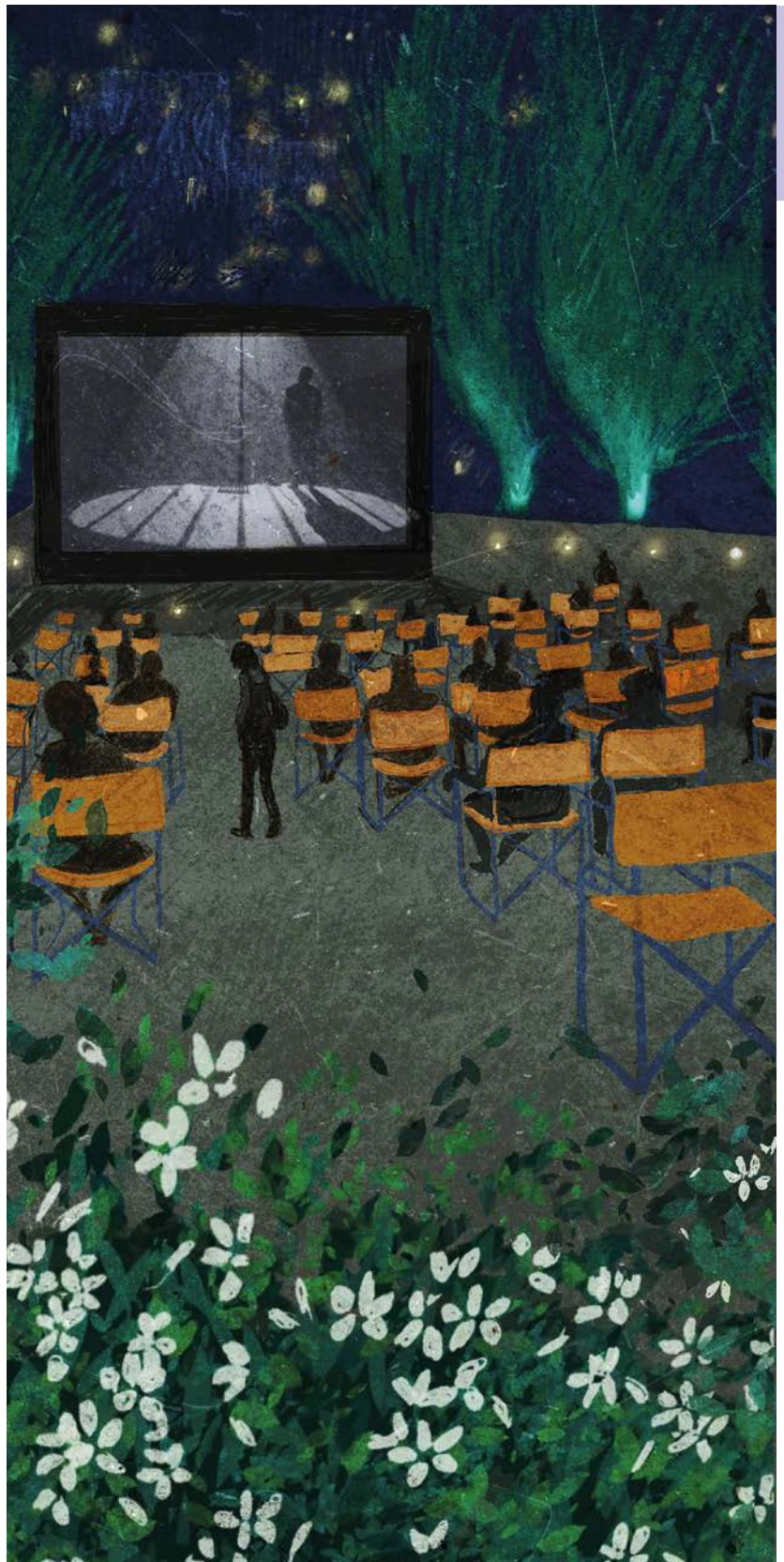



Παίζουμε κινηματογράφο;

Ένα καλοκαιρινό βραδάκι, σε μια γειτονιά με ασβεστωμένες αυλές και λουλούδια, μια παρέα παιδιών θα βρει ένα διαφορετικό παιχνίδι για να παίξουν.

«Βαριέμαι...» λέει το αγόρι με το ποδήλατο, ακουμπώντας στο **επίτηδες** λυγισμένο προς τα εμπρός τιμόνι του.



«Παίζουμε **κρυφτό**!» του απαντάει ο φίλος του, κρύβοντας το καπέλο που κρατούσε πίσω από την πλάτη του.

«Δεν έχει πολλές κρυψώνες εδώ, άσε που τις ξέρουμε όλες!»

«Παίζουμε κυνηγητό;»

Εκείνη τη στιγμή πετάγεται το κορίτσι με τα κοσιδάκια και λέει με δυνατή φωνή:

«Ο Κωστής έχει χτυπήσει το πόδι του, δεν είναι δίκαιο.»

«Παίζουμε κινηματογράφο;» λέει τότε το αγόρι, στριφογυρίζοντας στον αέρα το καπέλο του σαν να είναι ο Τσάπλιν.*

* Ο Τσάρλι Τσάπλιν (1889-1977), ή αλλιώς «Σαρλό», ήταν Άγγλος ηθοποιός και σκηνοθέτης που μεγαλόρρηξε κατά την περίοδο του βωβού κινηματογράφου.

Κύκλωσε τη συνώνυμη για τη λέξη «επίτηδες».
α) Σκόπιμα. β) Τυχαία.

«Πώς παίζεται αυτό;» ρωτάει ο φίλος του σηκώνοντας πάλι τα γυαλιά από τη μύτη του.

«Βρίσκουμε μια ιστορία, χαρακτήρες, σκηνικό, ατάκες...»

«Ατάκες; Τι είναι αυτό;» ρωτάει το πιο μικρό παιδί και αγκαλιάζει το μπαλόνι του.

«Τα λόγια που λένε στις ταινίες...» του εξηγεί με καθαρή φωνή ένα κορίτσι.

«Λοιπόν, διαλέγουμε ρούχα... Κάνουμε πρόβα...» συνεχίζει **απτόητο** το αγόρι.

Αμέσως, τα παιδιά στήνονται σαν να κάνουν πρόβα, σαν να παίζουν παντομίμα ή αγαλαμάκια ακούνητα.

«Μα δεν έχουμε κάμερα!» πετάγεται με ύφος το αγόρι με το ποδήλατο.

«Ναι, πώς θα κάνουμε την κάμερα;» συμπληρώνει το αγόρι με τα γυαλιά.

«Έχουμε! Να, εκεί! Το κουτί των παπουτσιών μέσα σ' εκείνο το τελάρο το βλέπετε; Εκεί στην αυλή! Αυτό το κουτί είναι ό,τι θέλουμε εμείς να είναι, όπως λέει ο Μορμόλης».*

Τα παιδιά πλησιάζουν κι αρχίζουν να περιεργάζονται το κουτί.

«Και μικρόφωνο πώς θα κάνουμε;»

«Να... μ' αυτό το σκουπόξυλο!»

«Ακουστικά δεν έχουμε!» λέει το αγόρι αφήνοντας το τιμόνι και βάζει τα χέρια στ' αφτιά του.

«Σιγά! Αυτό είναι το πιο εύκολο! Το μόνο που χρειαζόμαστε είναι δυο κονσέρβες κι ένα σύρμα.»

Ενθουσιασμένα τα παιδιά αρχίζουν να παίζουν με όσα βρίσκουν στις γύρω αυλές.

Γιάννα Δεληγιάννη, *Παίζουμε κινηματογράφο;*
Cinemathesis, 2022

* Τίτλος θεατρικού έργου για παιδιά, του Γερμανού θεατρικού συγγραφέα Ράινερ Χάχφελντ.



2

Διάβασε το κείμενο και απάντησε στις ερωτήσεις.

- α) Πώς «παίζεται» ο κινηματογράφος; Βρες τις φράσεις με τις οποίες τον περιγράφουν σαν παιχνίδι τα παιδιά.
- β) Είχαν ξαναπαίξει τα παιδιά «κινηματογράφο»; Πώς το κατάλαβες;
- γ) Τι χρειάζονταν τα παιδιά για να παίξουν «κινηματογράφο»;



3

Υπογράμμισε στο κείμενο την πρόταση που δείχνει ότι στα παιδιά άρεσε το παιχνίδι του κινηματογράφου.



4

Βάλε ✓ στο σωστό κουτάκι.

	Σ	Λ
Τα παιδιά δεν έπαιξαν κρυφτό γιατί κάποιο παιδί είχε χτυπήσει το πόδι του.		
Όλα τα παιδιά είχαν την ίδια ηλικία.		
Η παρέα αποτελούνταν από αγόρια και κορίτσια.		
Οι ατάκες είναι τα μικρόφωνα στα έργα.		
Τα παιδιά θα έφτιαχναν κάμερα από ένα κουτί παπουτσιών.		
Τα παιδιά βαριόντουσαν το παιχνίδι του κινηματογράφου.		



5

Με ποια υλικά αντικατέστησαν τα παιδιά τα πραγματικά σύνεργα που τους έλειπαν; Κάνε την αντιστοίχιση.

■ ■ μικρόφωνο

■ ■ κάμερα

■ ■ ακουστικά

■ ■ κουτί παπουτσιών

■ ■ δυο κονσέρβες κι ένα σύρμα

■ ■ σκουπόξυλο



6

Δώσε κι εσύ ιδέες για το παιχνίδι των παιδιών, ώστε να αντικαταστήσουν και άλλα σύνεργα με απλά υλικά και φαντασία.

- Κλακέτα:

.....

- Φωτισμός:

.....

- Στούντιο:

.....

- Σκηνικά:

.....

- Κοστούμια:

.....

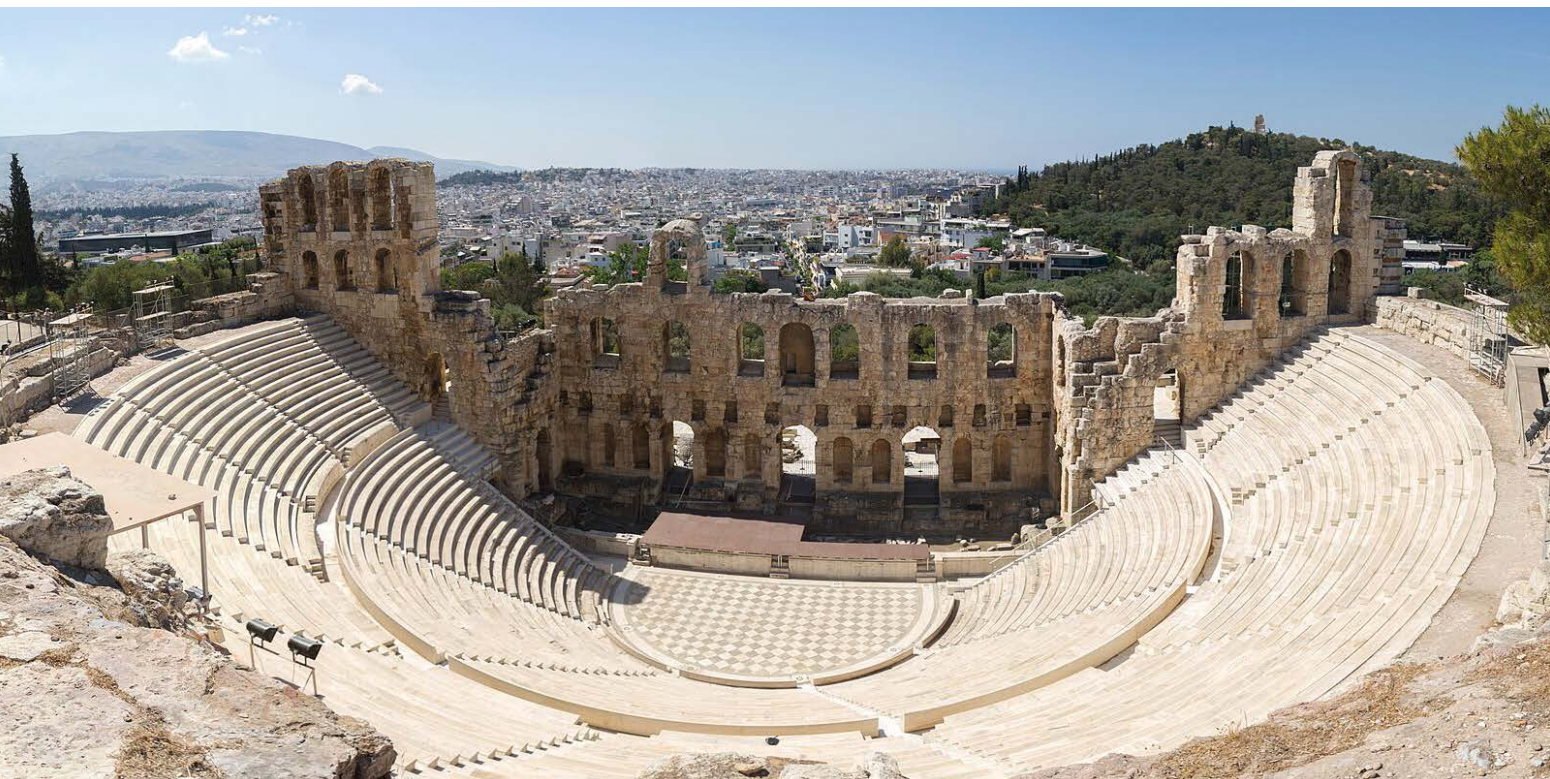



Γράψε για μια ταινία που έχεις δει και σου έχει μείνει αξέχαστη. Μπορείς να αναφέρεις:

- Τον τίτλο της. Πότε την είδες, αν την είδες μαζί με άλλους και σε ποιον χώρο την παρακολούθησες.
- Το είδος της (κωμική, δραματική, περιπέτεια, ντοκιμαντέρ, μικρού μήκους, κινούμενα σχέδια, 3D κ.λπ.). Αφηγήσου με λίγα λόγια την υπόθεση.
- Τη σκηνή που σε εντυπωσίασε περισσότερο. Πώς νομίζεις ότι πέτυχε ο σκηνοθέτης ή οι ηθοποιοί να σε εντυπωσιάσουν;
- Τι είναι αυτό που θα θυμάσαι περισσότερο από την ταινία; Τι συναισθήματα ένιωσες; Πιστεύεις ότι τα ίδια συναισθήματα ένιωσαν οι άλλοι θεατές; Πώς το συμπέρανες;
- Σε ποιους θα πρότεινες να τη δουν και γιατί;

.....

.....

.....

.....

.....

.....

.....

.....

.....

.....

.....

.....

.....

.....

.....

.....

.....

.....

.....

.....

.....

.....

.....

.....

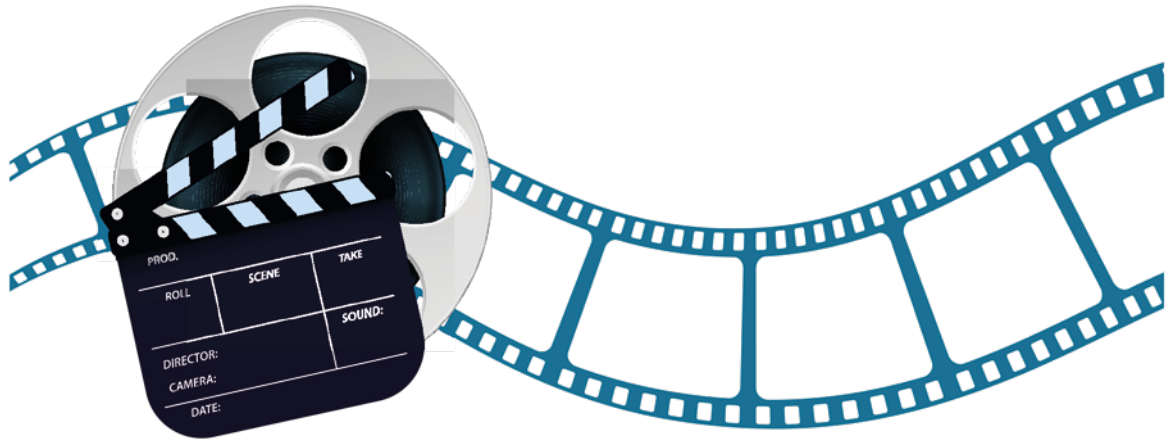

8

«Η δική μας ταινία». Βάλτε κέφι, φαντασία, δημιουργικότητα και φτιάξτε τη δική σας ταινία μικρού μήκους. Αρχικά, δώστε ιδέες για το είδος (κοινωνική, κωμική, ντοκιμαντέρ, με σκίτσα, με πλαστελίνη κ.λπ.). Αποφασίστε τι θα κάνει ο καθένας και μοιράστε ρόλους. Τέλος, φτιάξτε μια αφίσα και παρουσιάστε τη στους συμμαθητές και στις συμμαθήτριάς σας... με ποπκόρν!

Σε ποιον βαθμό έμαθα:

1 2 3 4 5

- Να βάζω γεγονότα στη σειρά για να συνθέτω μια βιογραφία.
- Να γράφω ένα σενάριο.
- Να μετατρέπω ένα λογοτεχνικό κείμενο σε θεατρικό.
- Να σχεδιάζω μία ταινία.
- Να παρουσιάζω την αγαπημένη μου ταινία.

Τι μου άρεσε στην ενότητα «Πολιτισμός – Τέχνες».

.....

.....

.....

Τι δεν μου άρεσε στην ενότητα «Πολιτισμός – Τέχνες».

.....

.....

.....

1 = καθόλου 2 = πολύ λίγο 3 = μέτρια 4 = πολύ 5 = πάρα πολύ

- A. Ευρεσιτεχνίες
- B. Ο εφευρέτης
Τέσλα
- Γ. Ο μηχανισμός
των Αντικηθύρων
- Δ. Επαναληπτική
ενότητα

Σε αυτή την ενότητα
θα μάθεις:

- Να γράφεις άρθρο.
- Να σχεδιάζεις μία έρευνα και συνεντεύξεις.
- Να αναλύεις πληροφορίες ενός βίντεο.



Λέξεις-κλειδιά

εφεύρεση, καινοτομία, έρευνα, συνέντευξη



1

Σάρωσε για να δεις ένα χρονολόγιο με διάφορες εφευρέσεις.

Α. Ευρεσιτεχνίες

« ΟΛΑ ΟΣΑ
ΠΡΕΠΕΙ
ΝΑ ΓΝΩΡΙΖΕΤΕ»

ΕΙΔΗΣΕΙΣ

ΕΤΟΣ ΙΑΡΥΣΗΣ 1851

ΣΑΒΒΑΤΟ
27 ΙΑΝΟΥΑΡΙΟΥ
2024



Πατέντα 223.898:

Η εφεύρεση που άλλαξε τον κόσμο

Σάββατο, 27 Ιανουαρίου 2024

Στις 27 Ιανουαρίου 1880 το Γραφείο Ευρεσιτεχνιών των ΗΠΑ χορηγεί στον Τόμας Έντισον την πατέντα με τον αριθμό 223.898 για τον ηλεκτρικό λαμπτήρα πυράκτωσης. Ήταν μία εφεύρεση με τον ισχυρότερο αντίκτυπο στις ανθρώπινες δραστηριότητες, «αποδεσμεύοντας» την εργασία και την ψυχαγωγία από τον έλεγχο του ήλιου.

Η συμβολή του Έντισον

Ο λαμπτήρας για τον οποίο κατοχύρωσε την πατέντα ο Τόμας Έντισον είχε διάρκεια ζωής 40 ωρών. Θα πρέπει βεβαίως να πούμε ότι ο Έντισον δεν εφηύρε τη λάμπα. Το 1807, ένας άλλος χημικός ερευνητής, ο Άγγλος Χάμφρι Ντέιβι, έδειξε μια ηλεκτρονική λάμπα στη Βασιλική Εταιρεία. Αυτό που έκανε, ωστόσο, ο Έντισον ήταν να λάβει τα βασικά στοιχεία που είχαν εξετάσει οι προηγούμενοι επιστήμονες και να δημιουργήσει έναν λαμπτήρα που ήταν πρακτικός και θα μπορούσε να χρησιμοποιηθεί στο σπίτι. Η εξέλιξη αυτή αποδείχθηκε καθοριστική.

Μία «φωτεινή» αλλαγή

Έχουμε συνηθίσει τόσο πολύ να συναντάμε παντού λαμπερά φώτα, που διευκολύνουν την εργασία μας, τη διασκέδασή μας ή κάνουν τους δρόμους μας πιο ασφαλείς και «επιμηκύνουν» τις νύχτες μας, ώστε είναι δύσκολο να φανταστούμε τη ζωή μας πριν από αυτά.

Θα πρέπει δε να αντιληφθεί κανείς πως ο ηλεκτρικός λαμπτήρας βρίσκεται στα πάντα, από τα φώτα στα αυτοκίνητα και τα φανάρια έως τις τηλεοράσεις. Δεν θα είχαμε τίποτα από αυτά αν δεν είχε εφευρεθεί και τελειοποιηθεί.

<https://www.naftemporiki.gr/>
(διασκευή)



1

Διάβασε το κείμενο και απάντησε στις ερωτήσεις.

- α) Τι οδήγησε τον Έντισον σε αυτή την εφεύρεση;
β) Ποιο ήταν το ερώτημα που ήθελε ο εφευρέτης να απαντήσει;



Κάθε εφευρέτης ξεκινά από ένα βασικό ερώτημα και εφαρμόζει ερευνητικές μεθόδους για να το επιλύσει, όπως παρατήρηση στη φύση, πειραματισμό, συνεντεύξεις με ανθρώπους που μπορούν να του δώσουν χρήσιμες πληροφορίες.



2

Συζήτησε με την ομάδα σου και γράψε έναν ορισμό για την εφεύρεση.

.....

.....

.....

Ευρεσιτεχνίες: Πηγή ανάπτυξης και καινοτομίας

Πολλά από όσα χρησιμοποιούμε καθημερινά –όπως οι λάμπες, τα κινητά τηλέφωνα, τα φάρμακα ή τα ιατρικά μηχανήματα– είναι αποτέλεσμα **εφευρέσεων** και καινοτομιών. Περίπου το 80% των τεχνολογιών που υπάρχουν σήμερα περιγράφονται σε διπλώματα ευρεσιτεχνίας.



Ένα δίπλωμα ευρεσιτεχνίας αφορά μια καινούργια ιδέα ή **επινοήματα**, τα οποία μπορούν να

είναι ένα προϊόν, μια μέθοδος ή μια εφαρμογή, και να χρησιμοποιηθούν στη βιομηχανία.

Αυτά τα διπλώματα ανήκουν στη λεγόμενη «Βιομηχανική Ιδιοκτησία» και αποτελούν μέρος της ευρύτερης έννοιας της «Διανοητικής Ιδιοκτησίας».

Όταν κάποιος καταθέτει μια ευρεσιτεχνία, αποκτά το αποκλειστικό δικαίωμα να την εκμεταλλευτεί. Σε αντάλλαγμα, πρέπει να αποκαλύψει πώς λειτουργεί η εφεύρε-

Τι σημαίνει «επινοήματα»;

- α) Αυτά που σκέφτομαι/δημιουργώ με τον νου μου.
β) Αυτά που αντιγράφω από άλλους.

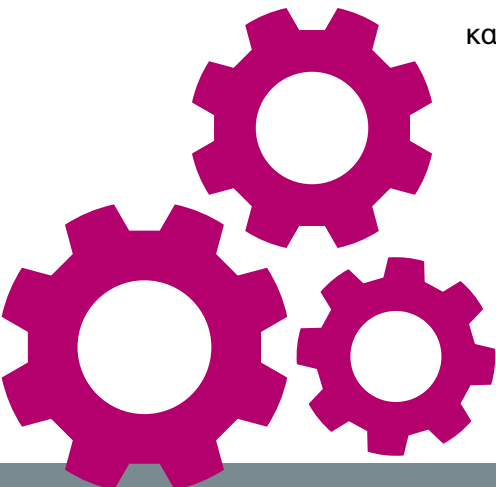

Σχέδια εφευρέσεων Νικόλα Τέσλα

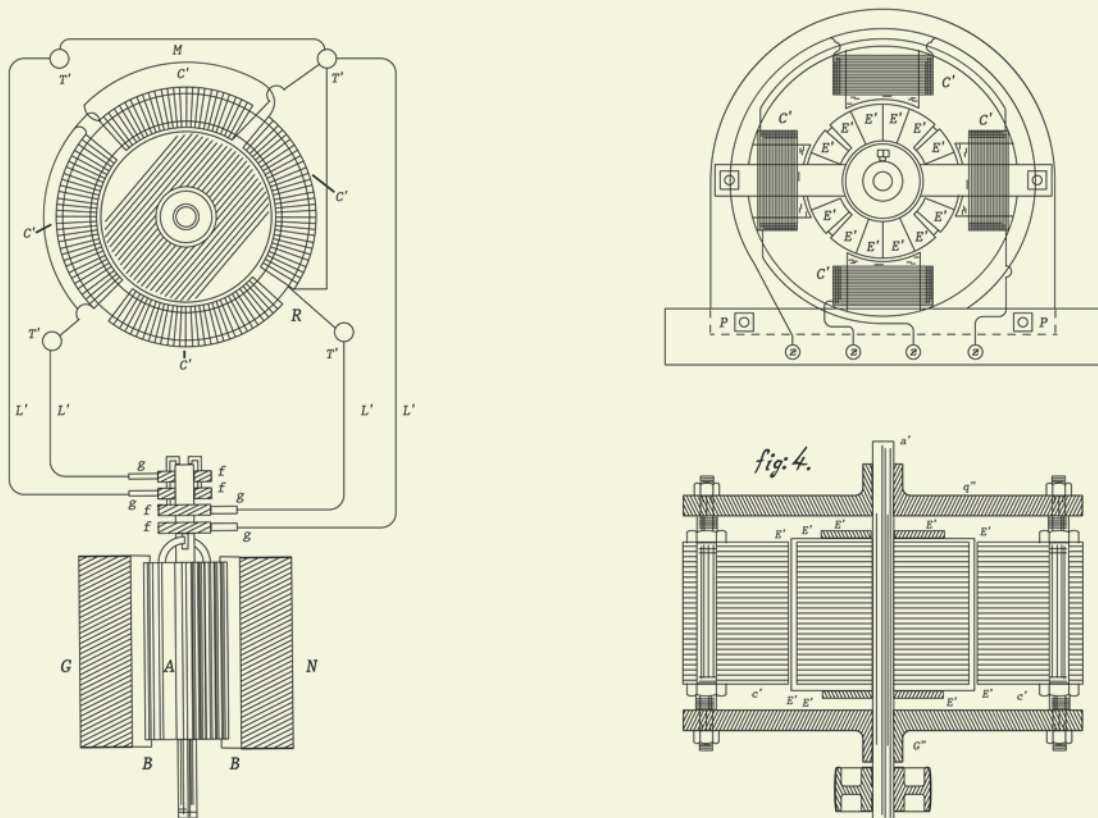

Πηγή: https://www.ekt.gr/sites/ekt-site/files/magazine/featurefiles/afierwma76_Euresitexnies.pdf

σή του. Αυτή η ιδέα υπάρχει εδώ και αιώνες: το πρώτο δίπλωμα ευρεσιτεχνίας δόθηκε στην Αγγλία το 1449 στον Φλαμανδό John of Utynam για την τεχνική του στο χρωματιστό γυαλί. Ως αντάλλαγμα, έπρεπε να διδάξει την τεχνική του σε ντόπιους τεχνίτες.

Ακόμα και σήμερα, όλες οι ευρεσιτεχνίες δημοσιεύονται και είναι διαθέσιμες στο κοινό. Έτσι, οποιοσδήποτε μπορεί να διαβάσει τις τεχνικές λεπτομέρειες μιας εφεύρεσης. Αυτό κάνει τα διπλώματα ευρεσιτεχνίας μία από τις πιο χρήσιμες πηγές τεχνικής πληροφορίας.

Σε τομείς όπου η τεχνολογία εξελίσσεται γρήγορα και υπάρχει μεγάλος ανταγωνισμός, τα διπλώματα ευρεσιτεχνίας επιτρέπουν σε άλλους να βασιστούν σε υπάρχουσες ιδέες και να τις βελτιώσουν. Μόνο στη βάση δεδομένων του Ευρωπαϊκού Γραφείου Διπλωμάτων Ευρεσιτεχνίας (European Patent Office, EPO), περίπου 70 εκατομμύρια εγγραφές είναι διαθέσιμες σε κάθε ενδιαφερόμενο. Με αυτόν τον τρόπο, ενθαρρύνεται η καινοτομία και προωθείται η τεχνολογική πρόοδος.

Με λίγα λόγια, το σύστημα των διπλωμάτων ευρεσιτεχνίας δίνει στην Ευρώπη την ώθηση που χρειάζεται για να παραμείνει ανταγωνιστική στη διεθνή αγορά. Να συμβάλει σημαντικά στην ανάπτυξη της Κοινωνίας της Γνώσης και οι επιχειρήσεις της να γίνονται πιο **καινοτόμες**.



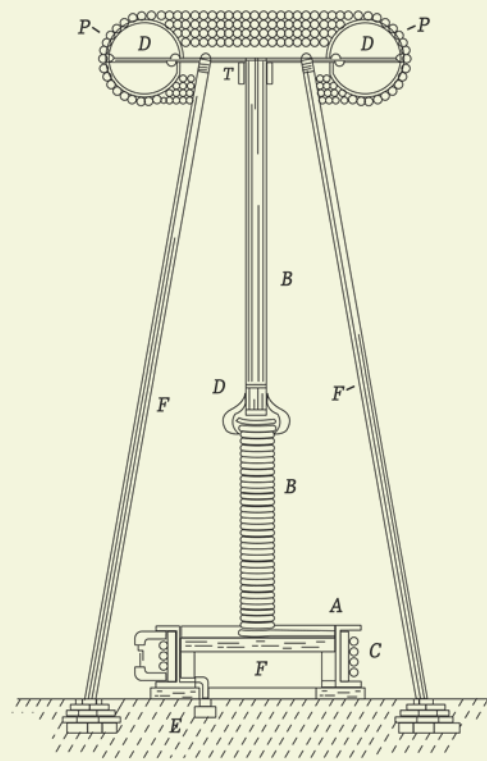
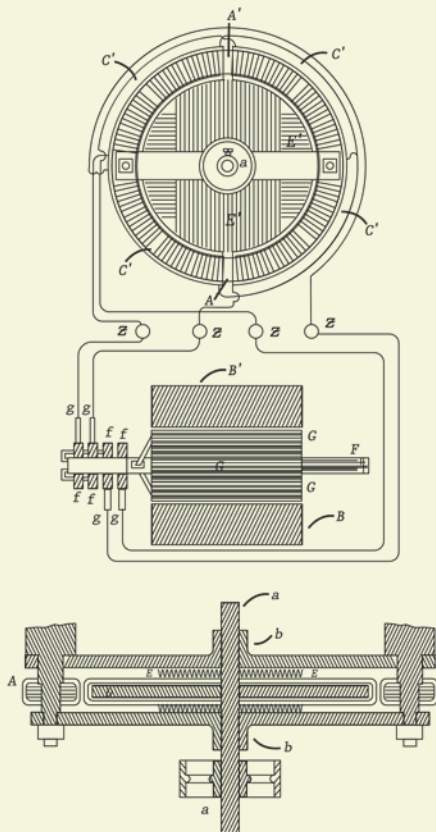

Σχέδια εφευρέσεων Νικόλα Τέσλα

Το σύστημα προστασίας ευρεσιτεχνιών

Η προστασία των εφευρέσεων είναι πολύ σημαντική. Βοηθά στην ανάπτυξη νέων ιδεών, στη δημιουργία νέων θέσεων εργασίας και στην ενίσχυση της οικονομίας. Γι' αυτό, εδώ και πολλά χρόνια, έχουν δημιουργηθεί κανόνες και οργανισμοί που φροντίζουν να προστατεύουν τις εφευρέσεις.

Σε πολλές χώρες, αλλά και σε όλο τον κόσμο, υπάρχουν υπηρεσίες και νόμοι που βοηθούν τους εφευρέτες να κατοχυρώσουν τις ιδέες τους. Επίσης, υπάρχουν ηλεκτρονικά εργαλεία και βάσεις δεδομένων που κάνουν τη διαδικασία πιο εύκολη και γρήγορη.

Το σύστημα των διπλωμάτων ευρεσιτεχνίας δίνει στους εφευρέτες το δικαίωμα να προστατεύουν τις ιδέες τους, ώστε να μην μπορεί να τις αντιγράψει κάποιος άλλος. Τα τελευταία είκοσι χρόνια, αυτό το σύστημα έχει αναπτυχθεί πολύ, καθώς κάθε χρόνο κατατίθενται όλο και περισσότερες αιτήσεις για διπλώματα ευρεσιτεχνίας.

Εταιρείες, ερευνητικά κέντρα και πανεπιστήμια χρησιμοποιούν πλέον τα διπλώματα ευρεσιτεχνίας για να προστατεύουν τις καινοτομίες τους και να προχωρούν με ασφάλεια στην εξέλιξη των ιδεών τους.



3

Διάβασε μαζί με την ομάδα σου το κείμενο και απαντήστε στις ερωτήσεις.

- α) Τι είναι οι ευρεσιτεχνίες;
- β) Τι κερδίζει και τι προσφέρει ο ιδιοκτήτης μιας ευρεσιτεχνίας;
- γ) Πότε και σε ποιον δόθηκε το πρώτο δίπλωμα ευρεσιτεχνίας;



4

Πώς οφελείται ένα κράτος από τα διπλώματα ευρεσιτεχνίας των πολιτών του;

.....

.....

.....

.....



5

Γιατί πιστεύεις ότι οι εφευρέτες στον τομέα της τεχνολογίας κατοχυρώνουν την ιδέα τους στο Ευρωπαϊκό Γραφείο Διπλωμάτων Ευρεσιτεχνίας;

.....

.....

.....

.....





6

Γιατί η διαδικασία αναγνώρισης, κατοχύρωσης και εκμετάλλευσης μιας εφεύρεσης πρέπει να είναι μια απλή διαδικασία; Κύκλωσε τις σωστές απαντήσεις.

- α) Όσο πιο δύσκολη είναι η διαδικασία κατοχύρωσης, τόσο περισσότεροι άνθρωποι θα προσπαθούν να κατοχυρώσουν τις εφευρέσεις τους.
- β) Όταν η διαδικασία είναι απλή, οι εφευρέτες μπορούν πιο εύκολα να προστατεύσουν τις ιδέες τους.
- γ) Η ύπαρξη βάσεων δεδομένων και ψηφιακών εργαλείων βοηθά στην ευκολότερη κατοχύρωση των εφευρέσεων.
- δ) Η κατοχύρωση των εφευρέσεων δεν έχει καμία σχέση με την καινοτομία και την οικονομία.
- ε) Μια απλή διαδικασία κατοχύρωσης ενθαρρύνει την ανάπτυξη νέων ιδεών.



7

Συζήτησε με την ομάδα σου σημαντικές ανάγκες που έχουν ομάδες ανθρώπων όπως παιδιά, άτομα με κινητικά προβλήματα ή προβλήματα όρασης, ενήλικες κ.ά. Πρότεινε εφευρέσεις που θα μπορούσαν να γίνουν για να καλύψουν αυτές τις ανάγκες. Γράψτε τις προτάσεις σας.

.....

.....

.....

.....



8

Σάρωσε για να ακούσεις με την ομάδα σου ερωτήσεις που υποβάλλει ένα πρόσωπο σε ένα άλλο. Βρες τι θέλει να μάθει με αυτές τις ερωτήσεις. Ποιο είναι το βασικό ερώτημα που το απασχολεί;

.....

.....

.....

.....



Η **συνέντευξη** είναι μία μέθοδος που χρησιμοποιούν οι ερευνητές για να διερευνήσουν ένα ερευνητικό ερώτημα. Είναι προφορική, αλλά μπορεί να μετατραπεί σε γραπτό κείμενο αν ο ερευνητής τη μεταφέρει σε γραπτό αρχείο. Μπορεί κανείς να πάρει συνέντευξη υποβάλλοντας ερωτήσεις σε ένα πρόσωπο (ατομική συνέντευξη) ή σε πολλά (ομαδική συνέντευξη). Κάθε φορά που κάποιος ερευνητής ή ρεπόρτερ σχεδιάζει μια συνέντευξη, το πρώτο που καθορίζει είναι τι θέλει να μάθει. Στη συνέχεια διαμορφώνει τις ερωτήσεις του προκειμένου να πετύχει τον σκοπό της έρευνάς του.



9

Δες στον πίνακα τις ερωτήσεις της συνέντευξης στο βίντεο που παρακολούθησες και πώς αυτές διαμορφώνουν τον σκοπό της.

Αριθμός ερωτήσεων	Οι ερωτήσεις
1ο ερώτημα	Ποια διαδικασία πρέπει να ακολουθήσει κάποιος για την απόκτηση διπλώματος ευρεσιτεχνίας;
2ο ερώτημα	Πού υποβάλλει την αίτηση;
3ο ερώτημα	Αρκεί το έντυπο προκειμένου να πάρει κάποιος αριθμό κατάθεσης;
4ο ερώτημα	Ποιο είναι το επόμενο βήμα μετά τη συμπλήρωση όλων των εγγράφων;
5ο ερώτημα	Τι γνώσεις έχουν οι εξεταστές;

Σκοπός της συνέντευξης

Πώς μπορεί κάποιος να προστατεύσει την εφεύρεσή του;



10

Με την ομάδα σου παρακολουθήστε τη **συνέντευξη** και ακολουθήστε τα βήματα του πίνακα. Καταγράψτε τις ερωτήσεις της συνέντευξης και στη συνέχεια βρείτε τον σκοπό της.



Αριθμός ερωτήσεων	Οι ερωτήσεις
1ο ερώτημα	
2ο ερώτημα	
3ο ερώτημα	
4ο ερώτημα	
5ο ερώτημα	



Σκοπός συνέντευξης

.....

.....

.....

.....

.....

.....

.....

.....

ΗΜΕΡΙΔΑ

ΣΥΓΧΡΟΝΟΙ ΕΛΛΗΝΕΣ ΕΦΕΥΡΕΤΕΣ

Στρέφοντας το βλέμμα στην Ελλάδα που καινοτομεί

10+5 Έλληνες μιλούν για

- > την εφεύρεση
- > την κατοχύρωση
- > την πορεία τους στην αγορά

22 ΙΑΝΟΥΑΡΙΟΥ
2022

ΩΡΕΣ: 09:00 - 19:00

MIND
THE
MINDS
Project
GREECE

ΙΔΡΥΜΑ ΕΥΓΕΝΙΔΟΥ
Πεντέλης 11, Παλαιό Φάληρο

Β. Ο εφευρέτης Τέσλα

Νικόλα Τέσλα: Ένας μεγάλος εφευρέτης

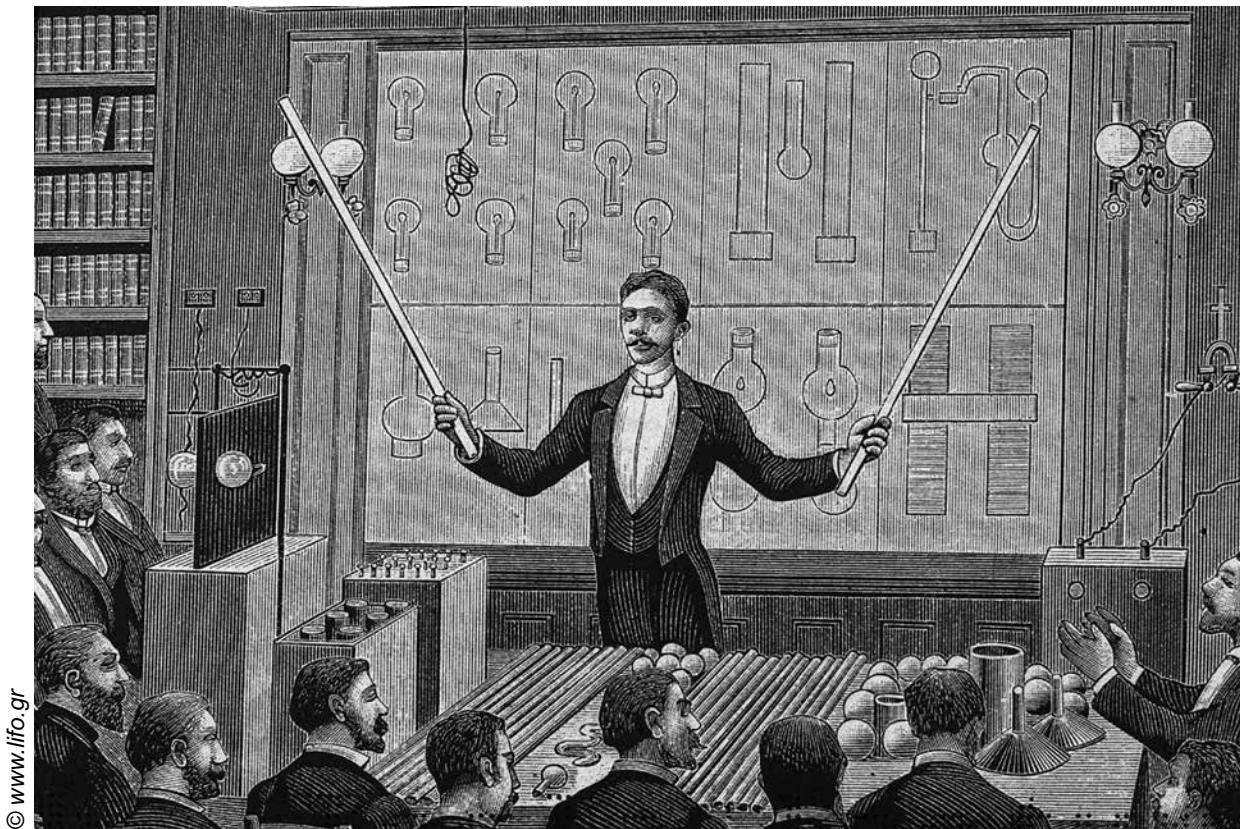

Σε γραβούρα εποχής, μία διάλεξη του Νικόλα Τέσλα για τα μέλη της Γαλλικής Φυσικής Εταιρείας και της Διεθνούς Εταιρείας Ηλεκτρολόγων (1880)

Χωρίς τον Νικόλα Τέσλα δεν θα υπήρχε εναλλασσόμενο ρεύμα στο σπίτι σας, το φως της λάμπας δεν θα είχε νικήσει το σκοτάδι, δεν θα λειτουργούσαν ο υπολογιστής ή η καφετιέρα σας. Του χρωστάμε 700 εφευρέσεις, ορισμένες εκ των οποίων θεμελίωσαν τον κόσμο μας. «Αν θελήσουμε να εξαφανίσουμε από τον δικό μας βιομηχανικό κόσμο τα αποτελέσματα του έργου του κυρίου Τέσλα, τα γρανάτζια στις βιομηχανίες θα έπρεπε να σταματήσουν να γυρίζουν, τα ηλεκτρικά τρένα θα έπρεπε να ακινητοποιηθούν, οι πόλεις μας να βυθιστούν στο σκοτάδι... Ναι, τόσο μακριά έφτασε με το έργο του, που αποτέλεσε το θεμέλιο του σύγχρονου κόσμου. Το όνομά του σημάδεψε μια εποχή προόδου στην επιστήμη του ηλεκτρισμού. Από αυτό το έργο ξεπήδησε μια επανάσταση...» Έτσι σχολίασε κάποτε ο Αμερικανός φυσικός Β. Α. Behrend τη συνεισφορά του Τέσλα στη διαμόρφωση του σύγχρονου κόσμου.

<https://tvxs.gr/>

1

Διάβασε το κείμενο και απάντησε στις ερωτήσεις.

- α) Ποια είναι η πιο σημαντική εφεύρεση του Τέσλα;
 β) Με ποιον τρόπο οι εφευρέσεις του Τέσλα αποτέλεσαν το θεμέλιο του σύγχρονου κόσμου;

Ζωή με φως

Ακριβώς τα μεσάνυχτα της 10ης Ιουλίου 1856 ακούστηκε ένας κεραυνός. Ακολούθησε η λάμψη μιας αστραπής. Και γεννήθηκε ένα μικρό αγόρι. «Θα είναι παιδί της καταιγίδας», είπε η νοσοκόμα. «Όχι», απάντησε η μητέρα του. «Παιδί του φωτός». Δεν μπορούσε να γνωρίζει ότι τελικά ο γιος της, ο Νικόλα, θα γινόταν και τα δύο: ένας από τους μεγαλύτερους εφευρέτες ηλεκτρισμού στον κόσμο, από τότε και μέχρι σήμερα.

Ο Νικόλα μεγάλωσε σε μια φάρμα σε ένα χωριό, το Σμίλιαν, στη σημερινή Κροατία, στους πρόποδες ενός δασώδους λόφου, δίπλα ακριβώς σε έναν στάβλο και σε ένα μικρό παρεκκλήσι, όπου ο πατέρας του ήταν ιερέας. Αγαπούσε τα ζώα και δεν περνούσε μέρα χωρίς να χαϊδεύει και να ταΐζει τα κοτοπουλάκια, τους κόκορες, τα γουρουνάκια και τις χήνες. Πολλά ζώα είχαν γίνει φίλοι του, ο καλύτερος φίλος του όμως ήταν μια γάτα: ο υπέροχος Μάτσακ.

Όταν ο Νικόλα ήταν τριών χρονών, **ηλεκτρίστηκε** η γάτα του και έγινε κάτι φανταστικό: «Η ράχη του Μάτσακ ήταν μια λωρίδα φωτός και το χέρι μου προκάλεσε μια βροχή από σπίθες αρκετά δυνατές για να ακουστούν σε όλο τον χώρο». Ο Νικόλα δεν είχε δει ποτέ ξανά κάτι παρόμοιο.

Η μητέρα του του είπε: «Σταμάτα να παίζεις με τη γάτα. Μπορεί να πιάσει εδώ φωτιά». Ο πατέρας του είπε: «Αυτό δεν είναι τίποτα, απλά ηλεκτρισμός, το ίδιο που παρατηρεί κανείς στα δέντρα σε μια καταιγίδα». Ο μικρός αναρωτήθηκε: Είναι η φύση μια γιγάντια γάτα; Εάν είναι,



© Εκδόσεις Κάκτος



ποιος κεραυνοβολεί τη ράχη της; Από εκείνη τη στιγμή, ο Νικόλα δεν μπορούσε να σταματήσει να σκέφτεται τον ηλεκτρισμό.

Όπως η μητέρα του, που έραβε χειροποίητα ρούχα και έφτιαχνε εργαλεία για να βοηθήσει στο νοικοκυριό, έτσι και ο Νικόλα είχε ένα χάρισμα στις εφευρέσεις. Πριν γίνει καν έξι χρονών, ο Νικόλα είχε σχεδιάσει ένα μεταλλικό αγκίστρι για να πιάνει βατράχους, ένα παιδικό πιστόλι που έσπασε παράθυρα (και τιμωρήθηκε σκληρά) και έναν περιστρεφόμενο μηχανισμό που έπαιρνε **ισχύ** από το γρήγορο πετάρισμα των φτερών δεκαέξι σκαραβαίων.

Όταν ήταν οκτώ χρονών, ο Νικόλα αγάπησε τα βιβλία. Θυμόταν όλα όσα διάβαζε και πολύ σύντομα είχε αποθηκεύσει στη μνήμη του ολόκληρους τόμους βιβλίων. Ο πατέρας του φοβήθηκε ότι ο μικρός θα τυφλωθεί και δεν τον ενθάρρυνε να διαβάζει τόσο πολύ, αλλά ο Νικόλα δεν μπορούσε να σταματήσει.

Όσο κοιμόταν η οικογένειά του, έφτιαξε τα δικά του κεριά, έκλεισε με πετσέτες τις ρωγμές της πόρτας για να κρύψει το φως και συνέχισε να κάνει αυτό που αγαπούσε διαβάζοντας όλα τα βιβλία της βιβλιοθήκης του πατέρα του.

Στο σχολείο, ο Νικόλα έπαιρνε υψηλή βαθμολογία στη λογοτεχνία, στις επιστήμες και στα μαθηματικά. Το όνειρό του ήταν να σπουδάσει τον ηλεκτρισμό όταν μεγαλώσει, αλλά ο πατέρας του ήθελε το παιδί του να ακολουθήσει τα βήματά του και να γίνει ιερέας.

Όταν ήταν δεκαεπτά χρονών, ο Νικόλα κόλλησε χολέρα, μια σοβαρή αρρώστια που τον άφησε σχεδόν ανάπηρο. Όλοι φοβήθηκαν ότι θα πέθαινε. Ο πατέρας του Νικόλα του υποσχέθηκε ότι θα τον άφηνε να πάει να σπουδάσει ό,τι ήθελε, αρκεί να γινόταν καλά. Ο Νικόλα ανάρρωσε γρήγορα και σύντομα γράφτηκε στο πανεπιστήμιο για να ακολουθήσει το πάθος του, να γίνει ηλεκτρολόγος μηχανικός.

Όταν ήταν είκοσι έξι χρονών, ο Νικόλα κι ένας φίλος του έκαναν βόλτα στο πάρκο απαγγέλλοντας ποίηση, όταν, σαν κεραυνός εν αιθρία, βρήκε τη λύση σε ένα επιστημονικό αίνιγμα. Ένα αίνιγμα που τον

Τι σημαίνει «ισχύς»;

- α) Φόρα.
- β) Δύναμη.

απασχολούσε για χρόνια ολόκληρα. Ένα αίνιγμα που ο καθηγητής του στο πανεπιστήμιο θεωρούσε αδύνατο να λυθεί.

Μια λεπτομερής εικόνα εμφανίστηκε στο μυαλό του Νίκολα: ενός κινητήρα που έστελνε ηλεκτρικά ρεύματα σε ένα σύρμα μπροστά και πίσω, και ξανά μπροστά και ξανά πίσω, όπως η συνεχόμενη πλημμυρίδα και άμπωτη ενός παλιρροιακού κύματος. Ο Νίκολα είχε **ανακαλύψει** έναν νέο τρόπο να μεταδίδει ηλεκτρισμό σε μακρινές αποστάσεις. Και κατάλαβε ότι αυτό είναι μία εφεύρεση που θα άλλαζε για πάντα τον κόσμο.



Azadeh Westergaard, *Ζωή με φως, Η ζωή του Νίκολα Τέσλα*, Κάκτος, 2022



2

Διάβασε το κείμενο και απάντησε στις ερωτήσεις.

- α) Πού και πότε γεννήθηκε ο Τέσλα;
- β) Γιατί η μητέρα του τον αποκαλούσε «παιδί του φωτός»;
- γ) Ανάφερε δύο εφευρέσεις του Νίκολα όταν ήταν ακόμα παιδί.



3

Ποιο ήταν το πρώτο «πείραμα» του Τέσλα;

.....

.....

.....

.....



4

Τι ήταν αυτό που σκέφτηκε και τον οδήγησε στη μεγάλη εφεύρεση;

.....

.....

.....

.....

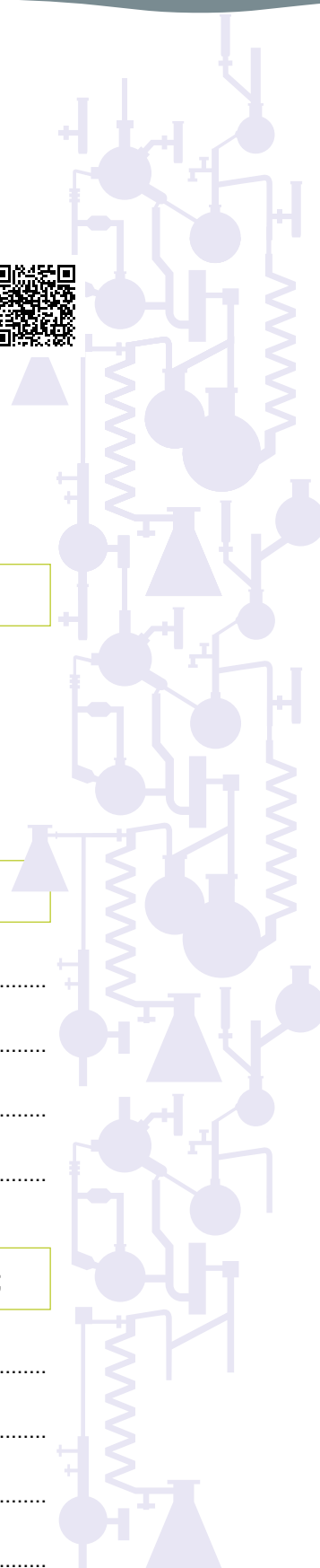

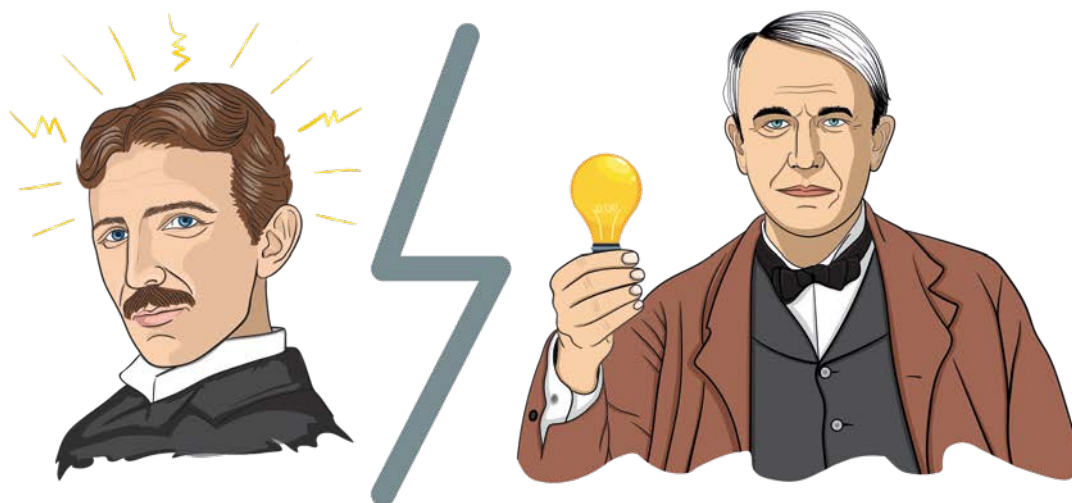

«Η διαφωνία με τον Έντισον»

Η συνάντηση με τον Έντισον

Ο Τέσλα έφτασε στη Νέα Υόρκη το 1884, σε ηλικία 28 ετών. Χωρίς να χρονοτριβήσει, ζήτησε συνάντηση με τον Έντισον, ο οποίος του ανέθεσε την πρώτη του δουλειά, να επισκευάσει τη γεννήτρια του ατμόπλοιου «Όρεγκον». Δουλεύοντας νυχθημερόν, ο Τέσλα κατάφερε να θέσει τις γεννήτριες του πλοίου σε λειτουργία, κερδίζοντας με αυτόν τον τρόπο την εμπιστοσύνη του Έντισον. Μόλις λίγες ημέρες αργότερα ο Τέσλα άρχισε να εργάζεται στην επιχείρησή του.

Η διαφωνία

Ο Έντισον ήταν πρακτικός, αντίθετα με τον Τέσλα που ήταν περισσότερο θεωρητικός. Η κύρια όμως διαφωνία τους αφορούσε την προσέγγιση του ηλεκτρικού ρεύματος, καθώς ο Έντισον ήταν υποστηρικτής του συνεχούς, ενώ ο Τέσλα υποστήριζε το εναλλασσόμενο. Απογοητευμένος που ο Έντισον δεν τον εμπιστεύτηκε ποτέ ουσιαστικά, παραιτήθηκε μόλις έξι μήνες αργότερα.

Ο ιστορικός διάλογος

Βρισκόμενος μπροστά σε έναν μεγάλο εφευρέτη και παράλληλα επιτυχημένο επιχειρηματία, ο Τέσλα παρουσίασε την ιδέα του επαγωγικού κινητήρα εναλλασσόμενου ρεύματος, που βασιζόταν στο αντίστροφο μαγνητικό πεδίο. «Αυτό είναι το νέο κύμα του μέλλοντος. Εκείνος που θα το τελειοποιήσει θα κερδίσει πολλά», ανέφερε με ενθουσιασμό. Ο Έντισον, εκνευρισμένος από το «θράσος» του νεαρού, τον διέκοψε λέγοντάς του χαρακτηριστικά, «Σταμάτα, αυτές είναι χαζομάρες συνάμα επικίνδυνα πράγματα», τονίζοντάς του ότι στην Αμερική χρησιμοποιούσαν μονοφασικό ρεύμα.

Ο πόλεμος των ρευμάτων

Ο Τέσλα έπειτα από αρκετές μη επιτυχημένες απόπειρες βρίσκει το «λιμάνι» του στον βιομήχανο Τζορτζ Γουέστινχαουζ, χάρη στην επινόησή του αναφορικά με το «Νέο Σύστημα Κινητήρων και Μετασχηματισμών Εναλλασσόμενου Ρεύματος». Οι δυο τους έστησαν κοινό μέτωπο εναντίον του Έντισον.

Βασίλης Καλτσάς, 10.7.2023

<https://www.ot.gr/>



11

Γιατί κατά τη γνώμη σου ο Τέσλα επιδίωξε να γνωριστεί με τον Έντισον;



12

Ποια ήταν η κύρια διαφωνία των δύο εφευρετών;

.....

.....

.....



13

Ποια εφεύρεση του Τέσλα δεν αναγνώρισε ο Έντισον;

.....

.....

.....

.....

.....

.....

.....

.....

.....

.....

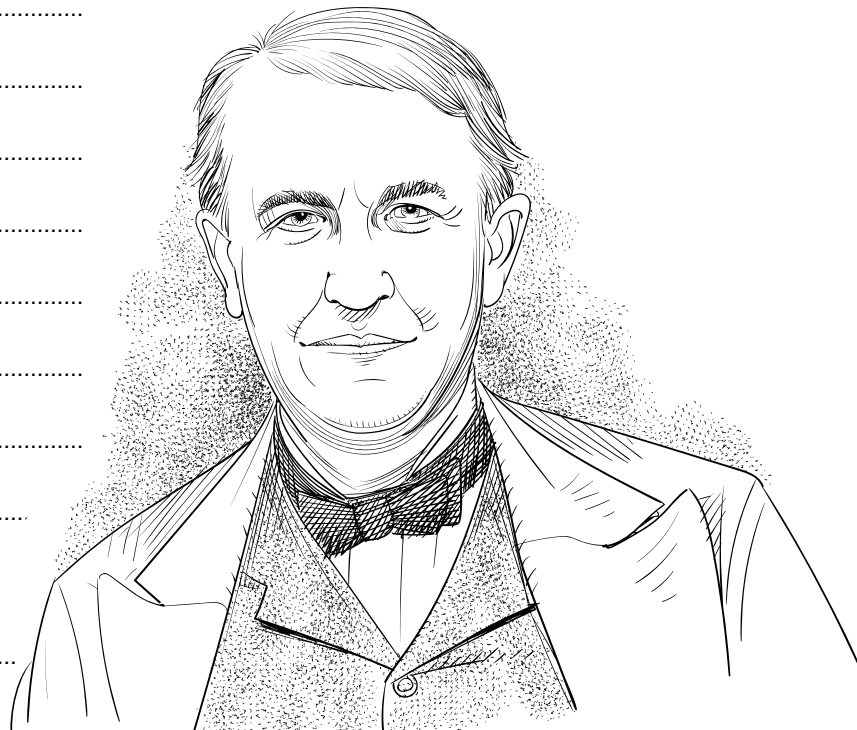

Γ. Ο μηχανισμός των Αντικυθήρων

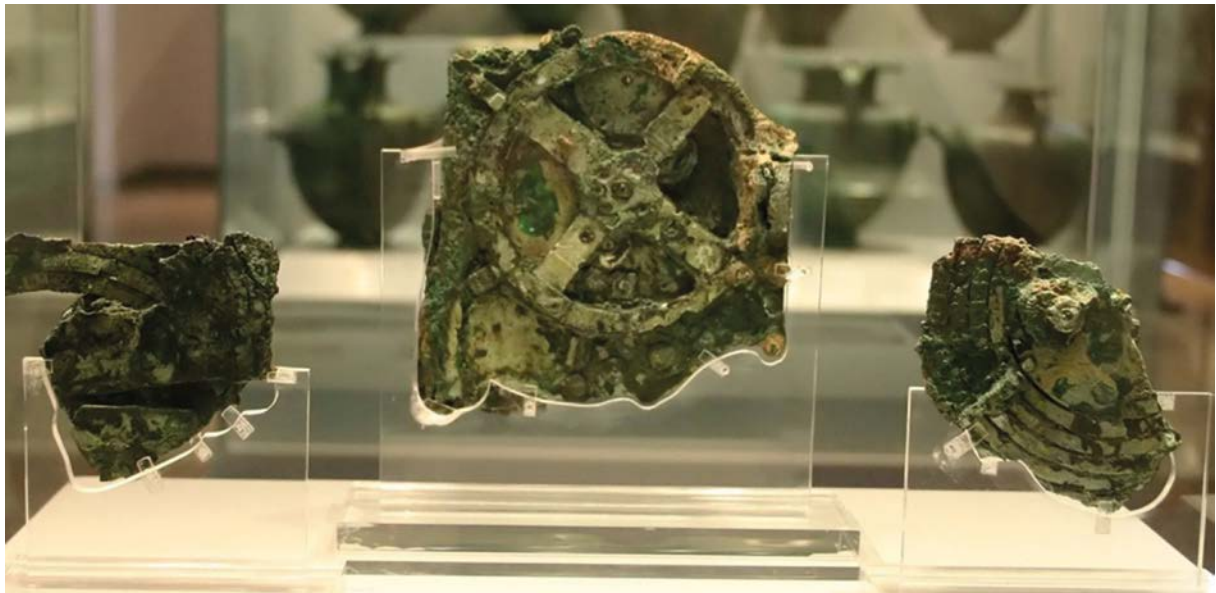

© <https://www.protothema.gr/>

Ο μηχανισμός των Αντικυθήρων βρισκόταν για περίπου 2.000 χρόνια κάτω από τη θάλασσα. Τον εντόπισαν στον βυθό σφουγγαράδες από τη Σύμη, το 1900. Είναι ο πρώτος υπολογιστής του κόσμου. Θεωρείται ένα τεχνολογικό θαύμα της αρχαιότητας.



1

Με την ομάδα σου, αφού παρακολουθήσετε ένα βίντεο για τον μηχανισμό των Αντικυθήρων, απαντήστε στις ερωτήσεις.

- α) Ποιος Έλληνας καθηγητής μελέτησε τον μηχανισμό των Αντικυθήρων;
- β) Γιατί είναι σημαντική αυτή η ανακάλυψη;
- γ) Τι υπολόγιζαν οι αρχαίοι Έλληνες σε σχέση με τη θέση του Ήλιου και της Σελήνης;



2

Σάρωσε για να δεις πώς λειτουργεί ο μηχανισμός των Αντικυθήρων και απάντησε στις ερωτήσεις.

- α) Πού βρίσκεται σήμερα ο μηχανισμός των Αντικυθήρων;
- β) Πού φυλάσσονται τα κομμάτια του μηχανισμού που βρέθηκαν;



3

Γιατί πιστεύεις ότι τον αποκαλούν τον πρώτο ηλεκτρονικό υπολογιστή του κόσμου; Πού βρίσκεται ο επεξεργαστής των δεδομένων του;

.....

.....

.....

« ΟΛΑ ΟΣΑ
ΠΡΕΠΕΙ
ΝΑ ΓΝΩΡΙΖΕΤΕ »

ΕΙΔΗΣΕΙΣ

5 ΑΠΡΙΛΙΟΥ
2012
10:52

ΕΤΟΣ ΙΑΡΥΣΗΣ 1851

Έκθεση για το Ναυάγιο των Αντικυθήρων ανοίγει τις πύλες της στο Εθνικό Αρχαιολογικό Μουσείο

Σήμερα, Πέμπτη, ξεκινά η νέα περιοδική έκθεση «Το Ναυάγιο των Αντικυθήρων. Το Πλοίο – Οι Θησαυροί – Ο Μηχανισμός», η οποία φιλοξενείται στο Εθνικό Αρχαιολογικό Μουσείο και θα διαρκέσει έναν χρόνο.

Τα αντικείμενα του ναυαγίου δεν έχουν εκτεθεί ποτέ ξανά στο σύνολό τους, ενώ κάποια από τα εκθέματα θα βγουν πρώτη φορά από τις αποθήκες.

Τα περισσότερα αντικείμενα που θα παρουσιαστούν, εκτίθενται ήδη στο Εθνικό Αρχαιολογικό Μουσείο: ο περίφημος χάλκινος «Έφηβος των Αντικυθήρων», τα εκπληκτικής ομορφιάς γυάλινα σκεύη ή τα μαρμάρινα γλυπτά, που ανασύρθηκαν από τον βυθό κατά τις έρευνες του 1900-1901.

Από την έκθεση δεν θα μπορούσε να λείπει και ο μηχανισμός των Αντικυθήρων, ο πιο σύνθετος της αρχαιότητας, που χρονολογείται μεταξύ 2ου και 1ου αιώνα π.Χ. Πρόκειται για την παλαιότερη σωζόμενη διάταξη με γρανάζια, που προβληματίζει ακόμα και σήμερα τους επιστήμονες ως προς την ακριβή χρήση της, ενώ τα καινούργια στοιχεία που προστίθενται συνεχώς αλλάζουν τα δεδομένα και διευρύνουν τις γνώσεις μας ως προς τον αρχαίο κόσμο.

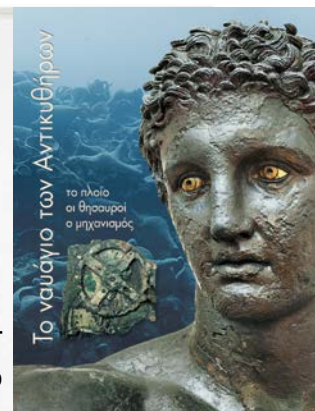

© Εφημερίδα in.gr



4

Διάβασε το κείμενο και απάντησε στις ερωτήσεις.

- Πότε δημοσιεύθηκε το άρθρο και ποιο είναι το θέμα που παρουσιάζει;
- Γιατί είναι σημαντική αυτή η έκθεση;
- Ποια αντικείμενα παρουσιάστηκαν στην έκθεση και σε ποιο από αυτά κάνει εκτενή αναφορά το άρθρο;

Το ημερολόγιο των άστρων

Στην πλώρη ενός από τα βαρυφορτωμένα πλοία που κυβερνούσε ο Ανταίος, άγρυπνος φύλακας των θησαυρών που κουβαλούσε στα αμπάρια του πλοίου του, έμελλε ένα βράδυ να γνωριστούν ο Ζήτης και η Εριφύλη.

Τυλίγοντας ένα δάκρυ από το μάγουλό της στην άκρη των δαχτύλων του, ο Ζήτης άρχισε να **εξιστορεί** στην Εριφύλη πως καταγόταν από την Τήνο και πως οι γονείς του τον ονόμασαν έτσι γιατί, από παιδί, σκαρφάλωνε στην κορυφή του πιο ψηλού βουνού, του Γύρου, εκεί όπου έλεγαν πως κατοικούσε ο βασιλιάς των ανέμων με τους δυο γιους του, τον Ζήτη και τον Κάλαϊ. Ήταν το ιδανικό μέρος για να παρατηρεί τα αστέρια, και στο νησί

Τι σημαίνει
«εξιστορώ»;

- α) Δικαιολογώ την άποψή μου.
- β) Διηγούμαι, αφηγούμαι.



του ήταν ο μόνος που μπορούσε να **αποκρυπτογραφήσει** τα σημάδια τους όταν πλησίαζε βοριάς και καταιγίδα. Το χάρισμά του αυτό τον οδήγησε, λίγα χρόνια μετά, στη σχολή του περίφημου Ποσειδώνιου στη Ρόδο, όπου έμαθε όχι μόνο μαθηματικά και **αστρονομία** αλλά και την τέχνη του σφαιροποιού, τον τρόπο δηλαδή να αναπαριστά και να εξηγεί τα αστρονομικά φαινόμενα και να κατασκευάζει μηχανές που θα βοηθούσαν τους ανθρώπους να ταξιδέψουν, να καλλιεργήσουν, να οργανώσουν τις επίσημες γιορτές και τους αγώνες τους.



Σε αυτή τη σχολή τον είχε βρει και ο Ανταίος, αναζητώντας μια παρόμοια μηχανή για να την πουλήσει στη Ρώμη. Ο Ανταίος, όμως, χρειαζόταν και κάποιον που να γνωρίζει τον χειρισμό της. «Και κάπως έτσι, βρέθηκα πάνω σε αυτό το πλοίο», εξήγησε ο Ζήτης στην κοπέλα. [...]

Σαν έφτασαν στην πλώρη του πλοίου, ο Ζήτης την έβαλε να κάτσει δίπλα του και ακούμπησε στην αγκαλιά της ένα ξύλινο κουτί που κουβαλούσε. «Οι ορίζοντες και τα ταξίδια της ζωής μας είναι πολλά, Εριφύλη μου. Όσες και οι πυξίδες που τα συνοδεύουν, φτάνει να τις αναγνωρίσεις και να τις εμπιστευτείς. Άνοιξε το κουτί».

Η κοπέλα είδε έκθαμβη έναν μηχανισμό. Στη μια του όψη είχε ομόκεντρους κύκλους και επτά δείκτες με μικρές σφαίρες διάφορων χρωμάτων στις άκρες τους, ενώ στην άλλη όψη είχε δυο μεγάλες σπείρες. Καθεμιά τους είχε και από έναν δείκτη και ήταν χαραγμένες σε μικρά μικρά τετραγωνάκια. Η ξύλινη θήκη συγκρατούσε τις μπρούντζινες πλάκες του μηχανισμού, οι οποίες ήταν γεμάτες



από ελληνικές επιγραφές που εξηγούσαν τη λειτουργία του. «Ξέρω πως φαίνεται περίπλοκο, μα δεν είναι», συνέχισε να λέει ο Ζήτης, εξηγώντας της πως οι δυο πλευρές του απεικόνιζαν το σεληνιακό και το ηλιακό ημερολόγιο. Μέσα στους κύκλους του έκλεινε τους μήνες και τα ζώδια, ορίζοντας κάθε φορά τη θέση του Ήλιου, της Σελήνης και των πλανητών, αλλά και το πότε θα τυλίγονταν σε ένα σκοτεινό πέπλο, προκαλώντας ανέμους και τρικυμίες.

«Γύρνα αυτή τη λαβή», είπε ο νεαρός στην Εριφύλη, «και κοίτα τον ουρανό, τη σφαίρα των απλανών αστέρων...». Η κοπέλα με τα κεχριμπαρένια μαλλιά γύρισε μια μικρή λαβή στο πλαϊνό μέρος του κουτιού. Αμέσως κινήθηκαν τα δεκάδες μικρά και μεγάλα γρανάζια, οδηγώντας τους δείκτες σε μια συγκεκριμένη θέση. Τότε η Εριφύλη σήκωσε τα μάτια της και είδε έκπληκτη να πλησιάζει προς το μέρος της ένα κόκκινο αστέρι που, σιγά σιγά, εμφάνιζε μέσα του τη μορφή ενός θεού με φτερωτά σανδάλια: του Ερμή. Λίγο αργότερα, από ένα άλλο σημείο του ουρανού, φάνηκε να έρχεται ένα άλλο, πολύ μεγαλύτερο αστέρι, που έμοιαζε με αλαβάστρινο μαργαριτάρι και πάνω του η κοπέλα διέκρινε την ομορφότερη από όλες τις θεές: την Αφροδίτη. Προτού προλάβει να συνειδητοποιήσει τι γινόταν μπροστά στα μάτια της, είδε να αγγίζει σχεδόν την πλώρη του караβιού ένα πολύχρωμο αστέρι, στολισμένο με τεράστια δαχτυλίδια, και τη μορφή του Κρόνου, του πατέρα του βασιλιά των θεών, να ξεπροβάλλει. Και στα αριστερά της πλησίασε, την ίδια στιγμή, ένα άλλο, που πάνω του τυλίγονταν στεφάνια άμμου φέροντας τη μορφή του Δία, ενώ, ταυτόχρονα, πίσω του ένα κατακόκκινο εμφάνιζε τον θεό του πολέμου, τον Άρη, με τη λαμπρή του περικεφαλαία. «Ζήτη, κατεβάζεις τα αστέρια!» αναφώνησε η Εριφύλη.

«Όχι. Απλώς ξέρω πού βρίσκονται κάθε μέρα. Τα μεγάλα αυτά αστέρια είναι πλανήτες και, ενώ ο Ήλιος και η Σελήνη περιστρέφονται γύρω από τη Γη, αλλάζουν κι αυτοί θέσεις, μερικές φορές ρίχνοντας πάνω τους το πέπλο που ονομάζουμε έκλειψη. Ο μηχανισμός που κρατάς δημιουργήθηκε για να τους ακολουθεί, καθώς είναι οι μόνοι που κινούνται ανάμεσα στ' αστέρια. Πάνω του θα δεις γραμμένες μεγάλες γιορτές, όπως αυτές της Ολυμπίας, των Δελφών και της Κορίνθου...»

Εύη Παπαδοπούλου,
Το ημερολόγιο των άστρων,
 Αρχαιολογικά παραμύθια,
 Πατάκης, 2018





5

Διάβασε το κείμενο και περίγραψε με δικά σου λόγια την τέχνη του σφαιροποιού.



6

Υπογράμμισε στο κείμενο τις λέξεις και τις φράσεις που μας πληροφορούν για τον Ζήτη.



7

Για ποιον λόγο βρισκόταν ο Ζήτης πάνω στο πλοίο;

.....

.....

.....

.....

.....

.....



8

Χώρισε το κείμενο σε παραγράφους και βάλε πλαγιότιτλους σε καθεμία.



9

Ποια ανάγκη των ανθρώπων ικανοποίησε, κατά τη γνώμη σου, ο εφευρέτης κατασκευάζοντας τον μηχανισμό του ξύλινου κουτιού;

.....

.....

.....

.....

.....



10

Παρακολούθησε το βίντεο μαζί με την ομάδα σου και απαντήστε στις ερωτήσεις.

- α) Περιγράψτε το ταξίδι του μηχανισμού.
- β) Γιατί οι αρχαιολόγοι τον ονόμασαν «μηχανισμό των Αντικυθήρων»;
- γ) Αναφέρετε κάποια από τα υπόλοιπα ευρήματα του ναυαγίου.



11

Γράψε δύο ερωτήματα που θα ήθελες να απαντηθούν από τους ερευνητές του μηχανισμού των Αντικυθήρων.

.....

.....

.....

.....

.....

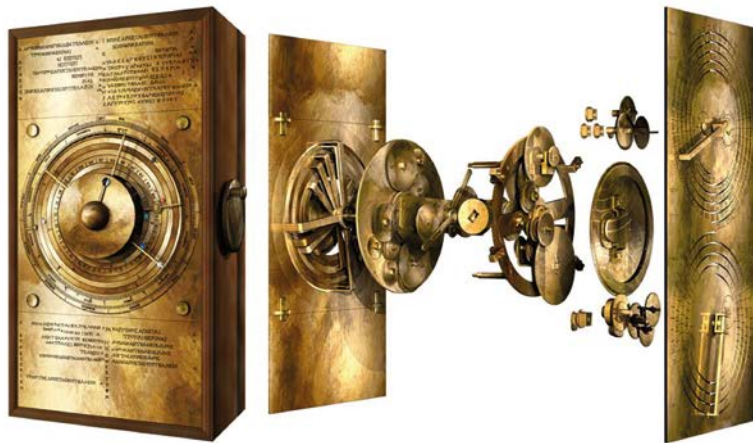

© <https://www.tovima.gr/>



12

Γράψε ένα άρθρο στο τετράδιό σου στο οποίο να περιγράψεις σε συνομηλίκους σου τι είναι ο μηχανισμός των Αντικυθήρων και πώς λειτουργεί. Αξιοποίησε τις πληροφορίες από τις διαφορετικές πηγές του μαθήματος.

© www.shutterstock.com

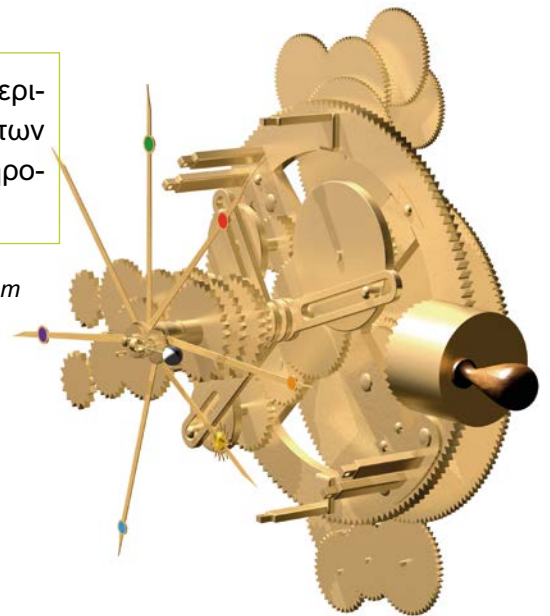

13

Σάρωσε και παίξε με την ομάδα σου ένα παιχνίδι με τα μυστήρια του μηχανισμού των Αντικυθήρων.

Δ. Επαναληπτική ενότητα

© <https://parathyro.politis.com.cy/>



Ειλητάρια,
βιβλία από πάπυρο

Μεταφερόμενες
πλάκες γραφής →

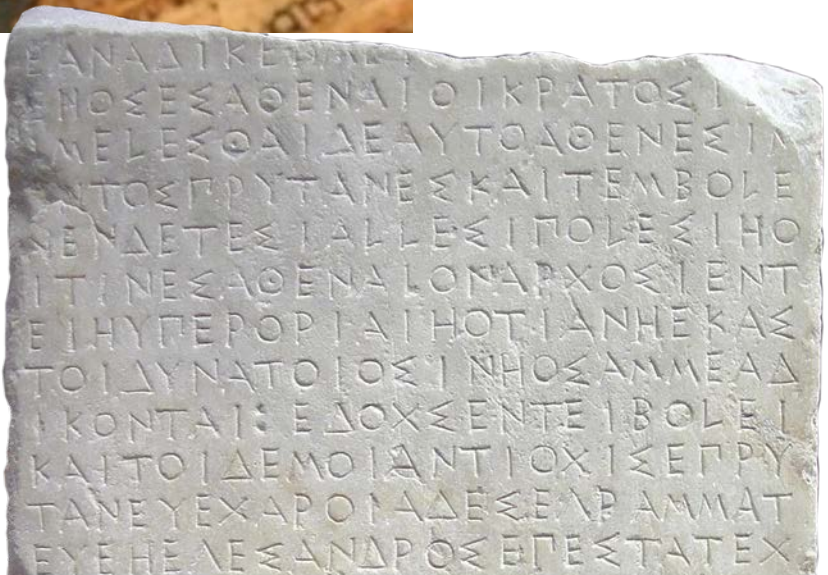

© <https://www.archaeology.wiki/>



Το πρώτο τυπωμένο βιβλίο,
η Βίβλος του Γουτεμβέργιου
Δημόσια Βιβλιοθήκη
← Νέας Υόρκης

© Από NYC Wanderer (Kevin Eng) - originally posted to Flickr as Gutenberg Bible, CC BY-SA 2.0, <https://commons.wikimedia.org/>



1

Παρατήρησε τις εικόνες και απάντησε στις ερωτήσεις.

- α) Σε ποια υλικά έγραφαν οι άνθρωποι πριν από την εκτύπωση ενός βιβλίου;
- β) Πώς πιστεύεις ότι φτάσαμε από τη γραφή σε πάπυρο και πέτρες στα βιβλία; Τι μεσολάβησε;
- γ) Συζήτησε μαζί με την ομάδα σου και παρουσιάστε στην τάξη πώς φαντάζεστε ότι δημιουργήθηκε το πρώτο βιβλίο. Τι σκέφτηκε ο εφευρέτης του;



Τη στιγμή που οι άνθρωποι κατάφεραν να τυπώσουν βιβλία είχαν ήδη πετύχει δύο σημαντικές εφευρέσεις: η πρώτη είναι η κατασκευή χαρτιού σε φύλλα και η δεύτερη τα μηχανήματα εκτύπωσης εκατοντάδων σελίδων χαρτιού που διαμόρφωναν τα πρώτα βιβλία.



2

Πατήστε για να παρακολουθήσετε την εφεύρεση του χαρτιού. Πριν δείτε το βίντεο, μοιράστε στις ομάδες τις παρακάτω ερωτήσεις τις οποίες θα απαντήσετε μαζί με τους συμμαθητές και τις συμμαθήτριές σας.

- α) Τι οδήγησε τον άνθρωπο στην εφεύρεση του χαρτιού;
- β) Πού έγραφαν οι άνθρωποι πριν από την ανακάλυψη του χαρτιού; Αναφέρετε όσα υλικά θυμάστε από το βίντεο.
- γ) Ποιοι λόγοι οδήγησαν τους Κινέζους στην εφεύρεση του χαρτιού ως υποστρώματος γραφής; Ποιες ήταν οι ανάγκες τους;
- δ) Περιγράψτε την κατασκευή των πρώτων φύλλων χαρτιού το 105 μ.Χ. στην Κίνα.
- ε) Πώς διαδόθηκε η κατασκευή του χαρτιού στους Άραβες και στην Ευρώπη;
- στ) Πότε και ποιος είχε την ιδέα να χρησιμοποιήσει ξύλο για την παρασκευή χαρτιού; Πόσα χρόνια είχαν περάσει από το πείραμα με τη μουριά στην Κίνα;



Πώς τυπώθηκε το πρώτο βιβλίο



4.

IMPRESSIO LIBRORVM.
Potest vt vna vox capi' aure plurima: Linunt ita vna scripta mille paginas.

© <https://commons.wikimedia.org/>

Μια τεράστια αλλαγή στην ιστορία των λέξεων ήταν η εφεύρεση της **τυπογραφίας**. Με την τυπογραφία, πολλά αντίτυπα ενός μόνο κειμένου μπορούσαν να παραχθούν μονομιάς. Όλα ξεκίνησαν στην Κίνα. Περίπου από το 800 μ.Χ., κείμενα και εικονογραφησεις χαράσσονταν με το χέρι σε κομμάτια ξύλου, που μετά καλύπτονταν με μελάνι. Φύλλα χαρτιού (φτιαγμένα από φλοιό μουριάς) πιέζονταν πάνω τους και οι άδετες σελίδες ενώνονταν μεταξύ τους. Το κείμενο έπρεπε να χαραχτεί ανάποδα, σαν αντικατοπτρισμός σε καθρέφτη. Ξεκινώντας στις αυλές της Δυναστείας Σονγκ στην Κίνα (960-1279 μ.Χ.), για πρώτη φορά στην παγκόσμια ιστορία, τα βιβλία έγιναν ευρέως δημοφιλή.



Στη γερμανική πόλη Μάιντς, τη δεκαετία του 1440 όλα άλλαξαν ξανά όταν ο Ιωάννης Γουτεμβέργιος εφηύρε τη μηχανική εκτύπωση. Με αυτή χιλιάδες αντίτυπα βιβλίων μπορούσαν να τυπωθούν μονομιάς. Η Βίβλος ήταν το πρώτο βιβλίο που τυπώθηκε με αυτόν τον τρόπο, και μοσχοπουλήθηκε!

Mary Richards, *Η ιστορία των λέξεων για παιδιά*, Καπόν, 2022

3

Διάβασε το παραπάνω κείμενο και απάντησε τις ερωτήσεις.

- α) Ποιος είναι ο ορισμός της τυπογραφίας; Από ποιες λέξεις προέρχεται ετυμολογικά η λέξη;
- β) Τι είναι αυτό που πέτυχε ο Γουτεμβέργιος με την εφεύρεση της τυπογραφίας;
- γ) Περιγράψε τον τρόπο που λειτουργούσε ο τρόπος τυπογραφίας που εφηύραν Κινέζοι.



τυπογραφία η [tipografía]: η τέχνη της αναπαραγωγής γραπτού κειμένου, σχήματος ή εικόνας με τη χρησιμοποίηση πιεστηρίου και μελάνης: Η εφεύρεση της τυπογραφίας έγινε από τον Γουτεμβέργιο. Η ~ περιλαμβάνει τη στοιχειοθεσία και την εκτύπωση.

[λόγ. < λατ. tyrographia < αρχ. τύπο(ς) ` αποτύπωμα, καλούπι ` + -graphia = -γραφία]

<https://www.greek-language.gr>

Η επανάσταση της τυπογραφίας στην αναγεννησιακή Ευρώπη



Η άφιξη του τυπογραφικού πιεστηρίου κινητών μεταλλικών στοιχείων στην Ευρώπη της δεκαετίας του 1450 μ.Χ. ήταν γεγονός με τεράστιες και μακροχρόνιες επιπτώσεις. Ο Γερμανός τυπογράφος Γιοχάνες Γκούτενμπεργκ (ελλ. Ιωάννης Γουτεμβέργιος, 1398-1468



μ.Χ.) πιστώθηκε σε μεγάλο βαθμό την **καινοτομία** και την περίφημη εκτύπωση μιας έκδοσης της Βίβλου το 1456 μ.Χ. Με αφετηρία θρησκευτικά έργα και εχειρίδια,

σύντομα οι μηχανές έβγαζαν όλα τα είδη των κειμένων. Ο αριθμός των βιβλίων αυξήθηκε κατά πολύ, το κόστος τους ελαττώθηκε και αναλογικά, πολύ περισσότεροι άνθρωποι διάβαζαν όσο ποτέ άλλοτε.

Ιδέες διαδίδονταν σε όλη την Ευρώπη, καθώς οι ακαδημαϊκοί δημοσίευαν τις προσωπικές τους μελέτες, σχολιασμούς σε αρχαία κείμενα και κριτικές στα έργα άλλων επιστημόνων. Η Καθολική Εκκλησία εναντιώθηκε σε κάποια βιβλία και τα λογόκρινε ή ακόμα

και τα έκαψε, αλλά η στάση του κοινού απέναντι στα βιβλία και το διάβασμα είχε αλλάξει για πάντα.

Ο **αντίκτυπος** της τυπογραφικής μηχανής στην Ευρώπη περιλάμβανε:

- Τεράστια αύξηση της ποσότητας των παραγόμενων βιβλίων συγκριτικά με τις χειροποίητες μεθόδους.
- Εκδόθηκαν έργα περισσότερων συγγραφέων, συμπεριλαμβανομένων και αγνώστων.
- Χρήση της καθομιλουμένης αντί της λατινικής γλώσσας στα βιβλία.
- Αύξηση των ποσοστών του αλφαριθμητισμού.
- Ταχεία διάδοση ιδεών σχετικών με ζητήματα θρησκείας, ιστορίας, επιστήμης, ποίησης, τέχνης και καθημερινής ζωής.
- Δημιουργία δημόσιων βιβλιοθηκών.

Η εφεύρεση του πιεστηρίου κινητών μεταλλικών στοιχείων στην Ευρώπη αποδίδεται, όπως αναφέρθηκε ήδη, στον Γερμανό τυπογράφο Γιοχάνες Γκούτενμπεργκ. Το αν η ιδέα των πιεστηρίων με κινητά στοιχεία διαδόθηκε μέσω εμπόρων και ταξιδιωτών από την Ασία στην Ευρώπη ή η εφεύρεση του Γκούτενμπεργκ ήταν αυθόρμητη παραμένει αμφιλεγόμενο ζήτημα για τους ερευνητές. Σε κάθε περίπτωση, όπως στις περισσότερες τεχνολογίες στην ιστορία, η ανακάλυψη πιθανόν προήλθε από συσσώρευση στοιχείων, ιδεών και αναγκών, εμπλέκοντας πολλαπλάσια άτομα.

Ο Γκούτενμπεργκ άρχισε τις δοκιμές του στην τυπογραφία γύρω στα 1440 μ.Χ. και μπόρεσε να ιδρύσει τη δική του εκτυπωτική εταιρεία στο Μάιντς το 1450 μ.Χ. Η μηχανή του Γκούτενμπεργκ χρησιμοποιούσε γράμματα γοθικού τύπου. Κάθε γράμμα ήταν κατασκευασμένο πάνω σε ένα κομμάτι μετάλλου, χαραγμένο σε μπρούτζινο καλούπι, το οποίο στη συνέχεια γεμιζόταν με λιωμένο μέταλλο. Τα μεμονωμένα κομμάτια τοποθετούνταν σε πλαίσιο για τη δημιουργία του κειμένου και στη συνέχεια καλύπτονταν με κολλώδες μελάνι. Ακολούθως, ένα φύλλο χαρτιού, εκείνη την εποχή φτιαγμένο από λινά και κουρέλια, πιεζόταν μηχανικά πάνω στην επιφάνεια των μεταλλικών κομματιών.

Τι σημαίνει

«αντίκτυπος»;

- α) Συνέπεια μιας πράξης ή ενός γεγονότος.
- β) Το αντίγραφο.

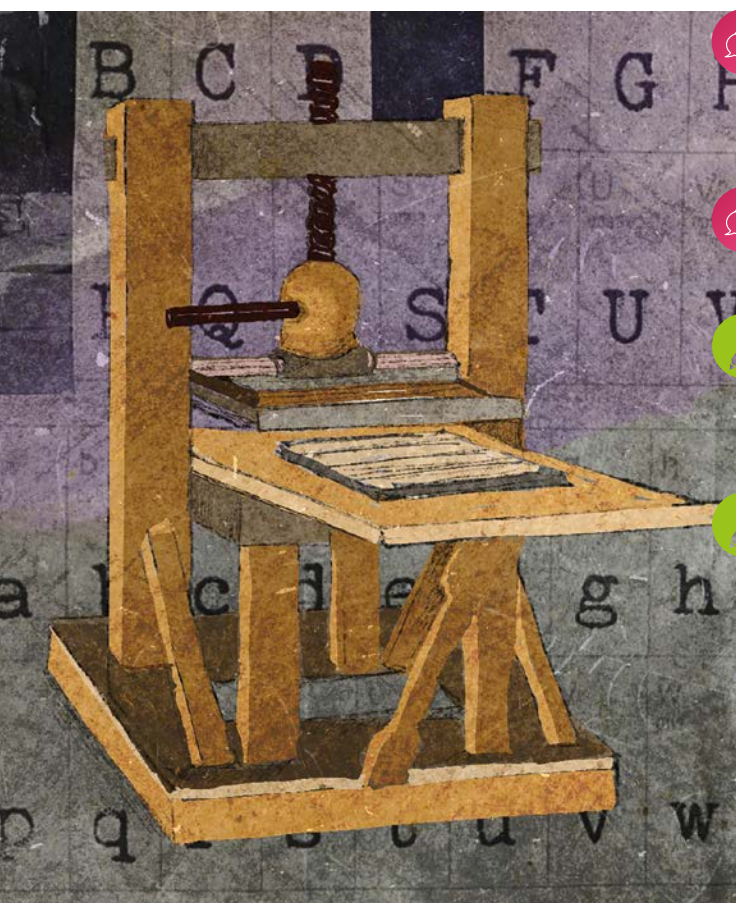

4 Σύμφωνα με το κείμενο που διάβασες, τι είδους κείμενα τύπωναν οι πρώτες τυπογραφικές μηχανές;

5 Ποιο παραμένει αμφιλεγόμενο ζήτημα για τους ερευνητές;

6 Χώρισε το κείμενο σε παραγράφους και γράψε έναν πλαγιότιτλο για την καθεμία.

7 Επίλεξε τη σωστή απάντηση.

- Με την εφεύρεση της τυπογραφίας:
 - α) ο αριθμός των βιβλίων αυξήθηκε κατά πολύ.
 - β) ο αριθμός των βιβλίων μειώθηκε κατά πολύ.
- Με την εφεύρεση της τυπογραφίας:
 - α) αυξήθηκε το ποσοστό του αλφαριθμητισμού.
 - β) αυξήθηκε το ποσοστό του αναλφαριθμητισμού.

- Με την εφεύρεση της τυπογραφίας:
 - α) η στάση του κοινού απέναντι στα βιβλία και το διάβασμα δεν άλλαξε για πάντα.
 - β) η στάση του κοινού απέναντι στα βιβλία και το διάβασμα άλλαξε για πάντα.

8 Ανάπτυξε σε μία παράγραφο στο τετράδιό σου πώς θα ήταν η ζωή σου χωρίς την ανακάλυψη της τυπογραφίας.

9 Γίνε δημοσιογράφος, ταξίδεψε στον χρόνο και πάρε συνέντευξη από τον Γουτεμβέργιο ή τον Τσάι Λουν. Καθόρισε με την ομάδα σου τον σκοπό της συνέντευξης και στη συνέχεια ορίστε τα ερωτήματά σας.

Σκοπός συνέντευξης

.....

.....

.....



Ερωτήσεις συνέντευξης

α)

.....

β)

.....

γ)

.....

δ)

.....



Σε ποιον βαθμό έμαθα:

1 2 3 4 5

• Να γράφω άρθρο.

• Να σχεδιάζω μία συνέντευξη.

• Να σχεδιάζω μία έρευνα.

• Να αναλύω πληροφορίες ενός βίντεο.

Τι μου άρεσε στην ενότητα «Εφευρέσεις».

.....

.....

.....

Τι δεν μου άρεσε στην ενότητα «Εφευρέσεις».

.....

.....

.....

1 = καθόλου 2 = πολύ λίγο 3 = μέτρια 4 = πολύ 5 = πάρα πολύ

Α. Η καταστροφή
της Σμύρνης
το 1922

Β. Η επέτειος της
28ης Οκτωβρίου

Γ. Η επέτειος
του Πολυτεχνείου

Δ. Χριστούγεννα

Σε αυτή την ενότητα
θα μάθεις:

- Για την καταστροφή και τον ξεριζωμό της Σμύρνης.
- Να αναλύεις ποιήματα.
- Να αιτιολογείς ιστορικά γεγονότα.
- Να περιγράφεις τις επιθυμίες σου.

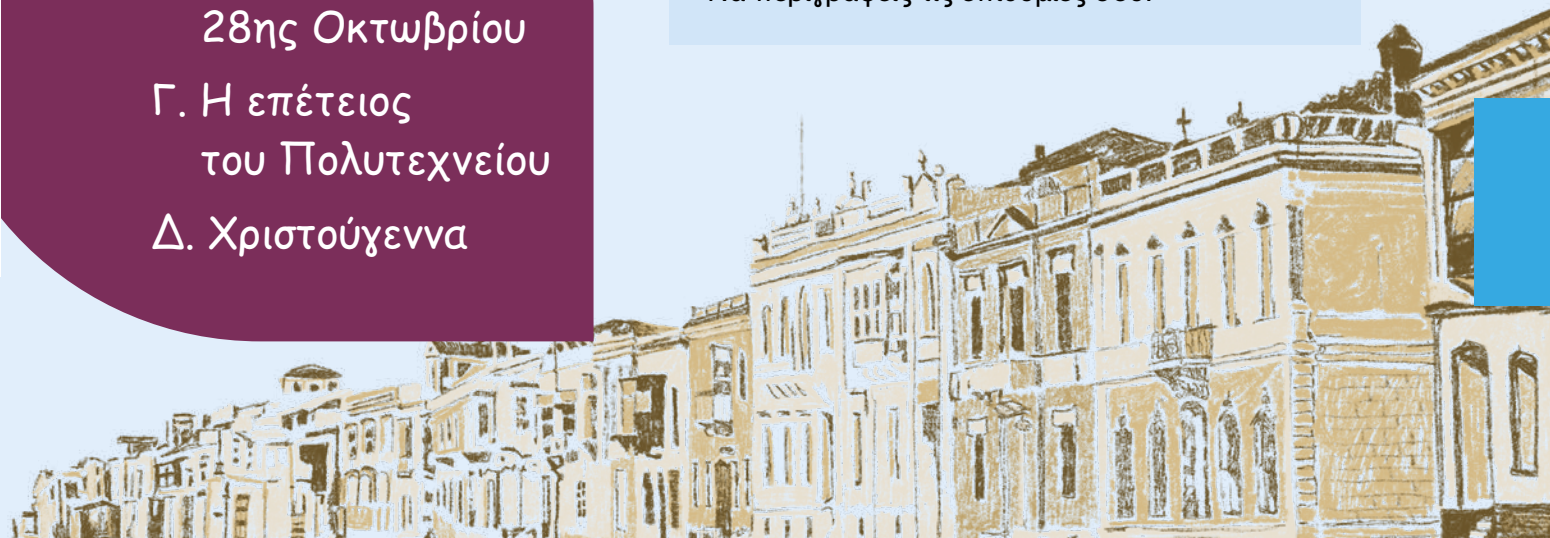

Α. Η καταστροφή της Σμύρνης

Αν ειπεί κανείς πως η «Σμύρνη είναι μία πόλις της ελεύθερης Ελλάδος, πολύ εξερευρωπαϊσμένη μάλιστα πόλις, εκεί κατά τ' ακρογιαλία της Ιωνίας ριγμένη», δεν θα ειπεί ψέματα.

Απ' άκρη σ' άκρη στην καμαρωτή πρόσοψη της πόλεως, απλώνεται πλατύ το Κε, ο παραλιακός δρόμος, πλακοστρωμένος όλος σε σταδίων έκταση, όπου κάνει με τη συκοινωνία το τραμβάι απ' άκρη σ' άκρη, έως τα λουτρά. Και πρώτα αρχίζουν από τον χτιστό λιμένα στη δυτική πλευρά οι μεγάλες αποθήκες και συγκρατητά αντίκρυ της πρύμνης των πλοίων, τα γαλατοπουλεία και καφενεία και μπακάλικα και ξενοδοχεία και μαγερεία, μέχρι του Τελωνείου και Υγειονομείου, που προβάλλει πλατύχωρο καλοχτισμένο απάνω στην προκουμαία και κλει τον τεχνικό λιμένα. Και σ' όλη τη μεταξύ ακρογιαλιά απαντά κανείς το δουλευτή κόσμο και τον εμπορικό, αυτόν ξαπλωμένο στους καφενέδες με το μαρκούτσι του ναρχιλέ στο στόμα και τον καφέ κοντά του, κι εκείνον φορτωμένον, αεικίνητον, δουλεύοντα και γκαρίζοντα.

Ανδρέας Καρκαβίτσας, *Ταξίδι στον Πόντο, την Πόλη, τη Σμύρνη.*

Σ' Ανατολή και Δύση, Μαλλιάρης-Παιδεία, 1991

1

Τι βλέπει ο ταξιδιώτης φτάνοντας «στην καμαρωτή πρόσοψη» της Σμύρνης; Υπογράμμισε στο κείμενο τις φράσεις που περιγράφουν τον παραλιακό δρόμο.



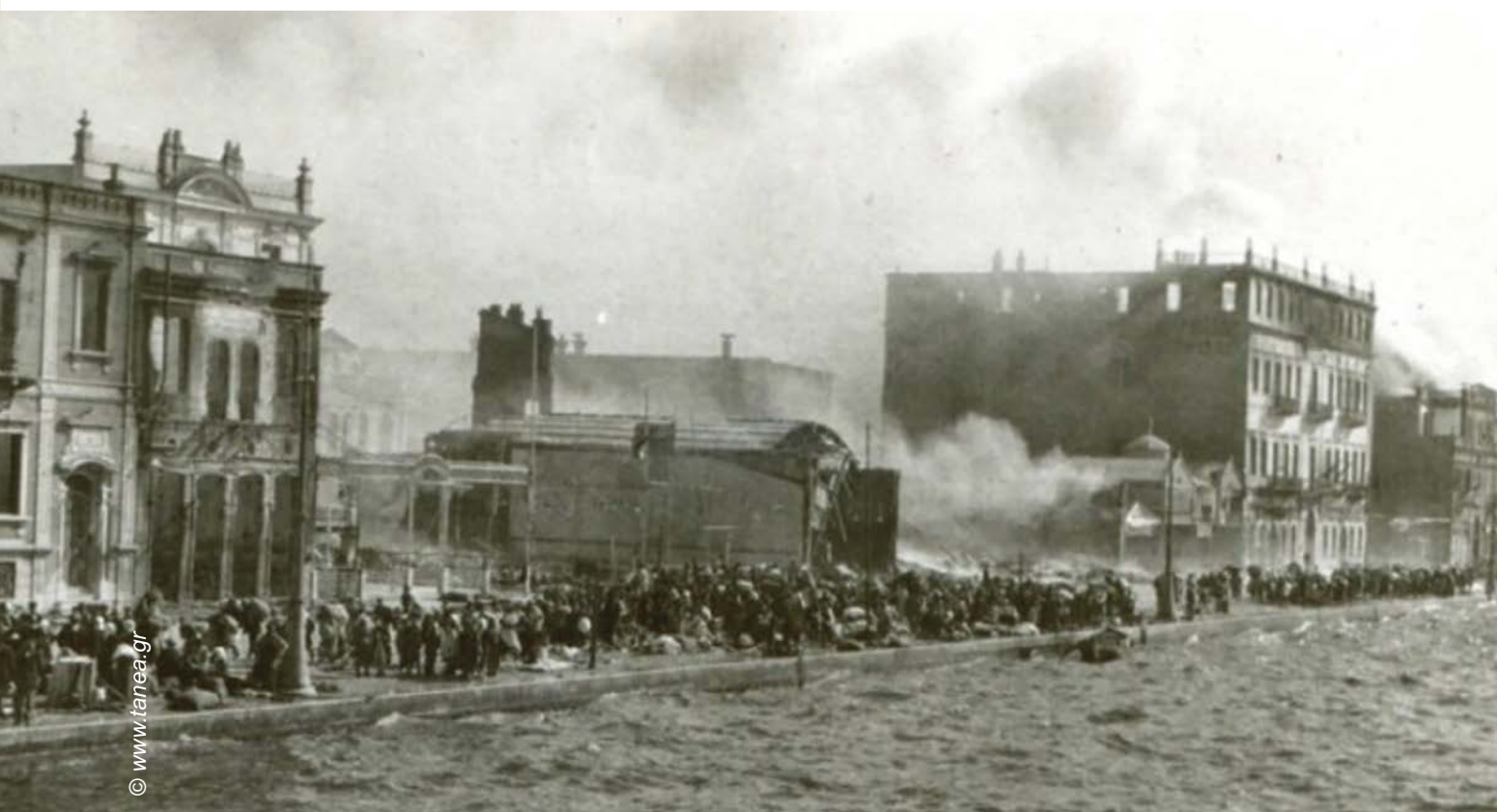

Η Σμύρνη στις φλόγες

Στου Χατζηφράγκου

Μας πήρε ο ύπνος.

Κάτι μας ξύπνησε μέσα στη νύχτα. Η κάψα; Οι φωνές; Σκυλιά ουρλιάζανε. Η φωτιά είτανε μακριά. **Καρατάρησα** με το μάτι πως θα 'χε φτάσει από το Μπασμαχανέ στον Αϊ-Δημήτρη, αφού είχε πάρει σβάρνα ολάκερη την Αρμενιά. Μας χώριζε πάνω από ένα μίλι ακόμα. Ένα σύννεφο μπακιρί σκέπαζε το μισό ουρανό. Μπροστά μου, τ' Αλάνι λες και φωτιζότανε από ένα πλούσιο ηλιοβασίλεμα, πορτοκαλί. Ανθρώποι βγαίνανε από τα σπίτια, κοιτάζανε ψηλά, μαζώνονταν εδώ κι εκεί, φωνάζανε, χειρονομούσαν, ξαναμπαίνανε στα σπίτια τους και πάλι ξαναβγαίνανε, φωνάζανε, κοιτάζανε ψηλά. Είχε σηκωθεί **σορόκος**, όχι δυνατός όσο χρειαζότανε για να το γλεντά η φωτιά. Δεν βιαζότανε, σίγουρη για τον εαυτό της, ξέροντας πως ατή της είτανε ο νόμος κ' οι προφήτες. Σεργιάνιζε στις σκεπές, χωνότανε στα σπίτια, ξεπεταγότανε απ' τα παράθυρα. Ο καπνός ανέβαινε κόκκινος, καρουλιαστός, απλωνότανε ύστερα σε μπακιρένια σύννεφα. Στεκόμουνα στον μπαξέ μου. Τα πουλιά, ξεγελασμένα από τη λάμψη, από το φως,

«Καρατάρησα» σημαίνει «παρατήρησα προσεκτικά».

Σορόκος είναι ο νοτιοανατολικός άνεμος.

είχανε ξυπνήσει και τσιβίζανε μέσα στις φυλλωσιές. Στεκόμουνα στον μπαξέ μου. Όμορφος μπαξές, ποτιστικός. Τώρα ποτίζω τούτες τις δυο γλάστρες.



Φωνάζανε από τ' Αλάني. Δεν καταλάβαινα τι λέγανε. Το καμίνι που ερχότανε κατά δω, **άδραχνε** τα λόγια, τα ξάτμιζε, τα 'κανε αχνό. Μπήκα στο σπίτι. Η Κατερίνα με κοίταξε στα μάτια. Μη νοιάζεσαι, της λέω, κι εδώ να 'ρθει η φωτιά, θα τη σταματήσει τ' Αλάني. Το ξυπνητήρι έδειχνε κοντά έντεκα η ώρα. Θα 'χαμε κοιμηθεί καμιά δυο ώρες.

Σιγά σιγά, πήρε τ' αφτί μου ένα βουητό, σαν να κύλαγε άγριο ποτάμι, **ξεχειλούσε** κατά δω, ζύγωνε ολοένα. Και ξαφνικά, μπουκάρανε απ' τα σοκάκια κοπάδι ανθρώποι, σκυφτοί, αλαφιασμένοι, μ' ένα μπόγο στον ώμο, μ' ένα μωρό στην αγκαλιά, μ' ένα τέντζερε στα χέρια ή μ' ένα μύλο του καφέ, πράματα ασυλλόγιστα, τρελά, μουγχοί, ούτε γυναίκες στριγγλίζανε ούτε γέροι να βογκάνε ούτε μωρά να κλαψουρίζουνε – μονάχα σούρσιμο στο χώμα και ποδοβολητό. Μουγχοί, σκυφτοί, μ' αγριεμένα μούτρα, τραβάνε μπροστά.



Φόρεσα ένα παντελόνι πάνω από τη νυχτικιά μου και κατέβηκα στ' Αλάني. Πέσαμε πλάι τους.

– Βρε παιδιά, πού πάτε;

Δείξανε μπροστά.

– Σταθείτε, βρε παιδιά, δεν έχει φόβο εδώ, μπίτε στα σπίτια μας, είναι δικά σας. Μπίτε να ξαποστάσετε.

Δεν αποκρίνονταν, μόνο τραβάνε μπροστά. Βγαίνουνε απ' την κόλαση, πορτοκαλιοί και κόκκινοι απ' τη μεριά που χτύπαγε η φωτιά. Οι άντριοι, τέλος πάντων, είναι άντριοι. Παραβλέπεις. Μα οι γυναίκες είτανε φριχτές, ξεμαλλιασμένες και μες στη μουτζαλιά. Μια κράταγε ένα κόσκινο, μian άλλη φόραγε στο κεφάλι της ένα καπέλο με φτερά και είτανε ξυπόλυτη, και μια είχε φορτωθεί στον ώμο της ολάκερο φορτσέρι, κοπελίτσα, θα 'τανε τα προικιά της. Άλλοι σηκώνανε στη ράχη τους παππούδες και γιαγιάδες. Δυο είχανε πλέξει τα χέρια τους καρεγλάκι και κουβάλαγαν ένα γέρο πετσι και κόκαλο, με το πιγούνι του ακουμπιστά στο στήθος. Ένας παπάς οδήγαγε μπροστά ένα δεύτερο κοπάδι.

– Αμάν, πού πάτε, βρε παιδιά;

Αμάν αμάν! Η φωτιά τούς είχε κάψει τη μιλιά, τους στέγνωσε το σάλιο. Κι ο ρόχος της φωτιάς ούρλιαζε τώρα, γέμιζε τον αέρα. Μπρος από τον παπά, ένα παιδάκι, ανίδεο, κύλαγε το τσέρκι του, ευτυχισμένο.

Ένα γρήγορο ποδοβολητό ακούστηκε σε κάποιο καλντερίμι. Οι Τούρκοι! στριγγλίζανε οι γυναίκες του μαχαλά, και δυο αλόγατα χυμήξανε στ' Αλάني, έρημα και ξεσέλωτα, σταθήκανε απότομα, χλιμιντρήσανε ψηλά τον ουρανό, και ύστερα χυθήκανε μπροστά, χαθήκανε μες στους μπαξέδες.

Κοσμάς Πολίτης, *Στου Χατζηφράγκου. Τα σαραντάχρονα μιας χαμένης πολιτείας*,
Βιβλιοπωλείον της Εστίας, 2007



2

Διάβασε το κείμενο και απάντησε στις ερωτήσεις.

- α) Γιατί ο αφηγητής ξύπνησε μέσα στη νύχτα;
- β) Πώς παρομοιάζει ο αφηγητής το πλήθος των ανθρώπων;
- γ) Υπογράμμισε στο κείμενο τις προτάσεις που δείχνουν τι έκαναν οι Έλληνες της Σμύρνης όταν άρχισε η επίθεση.



3

Βάλε ✓ στο σωστό κουτάκι.

	Σ	Λ
Ο αφηγητής ξύπνησε γιατί το σπίτι του είχε πιάσει φωτιά.		
Ο αφηγητής καθυσάχασε τη γυναίκα του παρά την καταστροφή που προμηνυόταν.		
Οι άνθρωποι που περνούσαν μπροστά από το σπίτι του αφηγητή είχαν μαζί τους μόνο πολύτιμα αντικείμενα.		
Το πλήθος των κατατρεγμένων ανθρώπων κοντοστεκόταν όπου μπορούσε για να ξαποστάσει.		
Οι άνθρωποι προσπαθούσαν να σωθούν από το μένος των Τούρκων.		



4

Βρες στο κείμενο τα στοιχεία προσωποποίησης της φωτιάς.

.....

.....

.....

.....

.....

.....

.....



5

Συζήτησε με την ομάδα σου ποιες ανάγκες πιστεύετε ότι είχαν όσοι κάτοικοι της Σμύρνης σώθηκαν κι έφτασαν ως πρόσφυγες στην Ελλάδα.



6

Σάρωσε για να ακούσεις μαρτυρίες ανθρώπων που έζησαν την καταστροφή της Σμύρνης από κοντά.



© www.namuseum.gr

«Το προσφυγάκι» ή «Βοσκόπουλο με κουταβάκι»
Εθνικό Αρχαιολογικό Μουσείο

Το άγαλμα που κρύωνε

Κρύωνε πολύ, όχι από το κρύο, όχι. Ο λόγος ήταν άλλος. Πιο βαθύς. Για την ακρίβεια, δύο ήταν οι λόγοι. Νοσταλγούσε αθεράπευτα τη μακρινή του πατρίδα στη Μικρασία στην άλλη, την αντίπερα όχθη του Αιγαίου. Από εκεί το κουβάλησαν μες στον μεγάλο χαλασμό, τότε που αλαφιασμένοι οι άνθρωποι εγκατέλειπαν, λείει, όπως όπως τα σπίτια τους για να σωθούν και σκόρπισαν πρόσφυγες στους πέντε ανέμους. Για να το σώσουν, το φόρτωσαν κι αυτό σε ένα καΐκι και το έφεραν στην Αθήνα και το έστησαν εκεί στο μεγάλο μουσείο...

Χρήστος Μπουλώτης,

Το άγαλμα που κρύωνε, Πατάκης, 2011



7

Σάρωσε για να βρεις τις σωστές λέξεις.



8

Φαντάσου ότι είσαι «το προσφυγάκι» από τη Μικρασία και θέλεις να αφηγηθείς την ιστορία σου στα παιδιά. Γράψε στο τετράδιό σου σε πρώτο πρόσωπο τις περιπέτειες που έζησες μέχρι να βρεθείς στο Αρχαιολογικό Μουσείο.

▶▶▶ Β. Η 28η Οκτωβρίου 1940

Ο λαός

Τούτος ο λαός, αφέντη μου, δεν ξέρει πολλά λόγια,
σπαίρνει, ακούει, κι όσα του λες τα δένει κομπολόγια.
Και κάποιο βράδυ –πες σαν χτες– υψώνει το κεφάλι
κι αστράφτουνε τα μάτια του κι αστράφτει ο νους του πάλι.
Κι όπως περνάν κι όπως βροντάν, μαδάει ο αγέρας ρόδα
κι από τη λάσπη ξεκολλά της Ιστορίας η ρόδα.
Και τούτο το περήφανο, τ' άμετρο ψυχομέτρι,
μόνη σημαία το φως κρατεί, μόνο σπαθί το αλέτρι.
Κι από τους τάφους ξεκινάν όλοι οι νεκροί του Αγώνα
και μπαίνουν πάλι στη σειρά με σιδερένιο γόνα.
Και φέγγουνε τα μάτια τους σ' όλο το μέγα βάθος
σάμπως Ανάστασης κεριά μετά από τ' Άγιο Πάθος.
Νάτος, περνάει ο αδούλωτος στρατός της δικαιοσύνης
και πάει να σπείρει όλη τη γης με σάρι κι άστρα ειρήνης.
Κι ως πάνω τους η Λευτεριά πάλλοντας ανατέλλει
φουσκώνει η άκρατη καρδιά του ανθρώπου σαν καρβέλι.
Από την ποιητική συλλογή *Το ημερολόγιο μίας εβδομάδας* (1953)
του Γιάννη Ρίτσου



1

Διάβασε το ποίημα και απάντησε τις ερωτήσεις.



© www.worthpoint.com

- α) Πώς περιγράφει τον ελληνικό λαό ο ποιητής στους τέσσερις πρώτους στίχους του ποιήματος;
- β) Για ποια ιδανικά αγωνίζεται ο λαός σύμφωνα με το ποίημα;



2

Παρατήρησε μαζί με την ομάδα σου τη διπλανή γελοιογραφία και συζητήστε τον συμβολισμό της.

Εδώ Αθήνα

Όταν νυχτώσει και οι άνθρωποι μανταλώσουν τις πόρτες, φράξουν τα παράθυρα με κουβέρτες, τις χαραμάδες μ' εφημερίδες, ένα χέρι θα γυρίσει το κουμπί και η βελόνα θ' αρχίσει να ψάχνει μέσα στους αριθμούς, ωσότου ακουστεί η φωνή. Η φωνή που έρχεται από πέρα μακριά. Η φωνή που γίνεται σάρι, λάδι, βούτυρο, ρετσίνα, τραγουδι, κόκκινη παπαρούνα. Όλοι να σωπάσουν. Ούτε ψίθυρος να μην ακουστεί. Οι μπότες έξω βουλιάζουνε τον δρόμο. Πρώτα το σύνθημα, η γνώριμη μουσική. (Αχ, πόσο ακριβά κοστίζει τούτη η μουσική! Δεν τουφέκισαν τις προάλλες κάποιον που άφησε να ξεγλιστρήσουν λίγες νότες έξω από το σπίτι του;) Ύστερα η ζεστή φωνή του φίλου που λέει κάθε βράδυ: «Εδώ Λονδίνο, εδώ Λονδίνο...». Καλώς όρισε, Λονδίνο, μέσα στις κλειστές και παγωμένες κάμαρες. Όλη την ημέρα καρτεράμε το βράδυ, για ν' ακούσουμε τη φωνή σου. Κάθε σου λέξη κι ένας χτύπος της καρδιάς. Πλάι στον φόβο η ελπίδα. Αχ, τότε θα μας πεις: «Ο πόλεμος τελείωσε»; Μην αρχεις, γιατί άλλο δεν αντέχουμε. Πληθαίνουν οι σκελετοί που σέρνονται μέσα στους λασπωμένους δρόμους, που σκύβουν πάνω από τους άδειους σκουπιδοτενεκέδες. Κοίταξε τα βαθουλωμένα μου μάγουλα, πλέω μέσα στα ρούχα, τα παπούτσια μου τρύπησαν. Τι νέα απόψε; «Οι Αμερικανοί βομβάρδισαν το Τόκιο». Η



Ιαπωνία είναι τόσο μακριά! Λέγε παρακάτω. «Οι Γερμανοί στέκουν μέσα στα χιόνια της Αγίας Ρωσίας. Ούτε μπρος ούτε πίσω. Περιμένουνε την άνοιξη». Λες να τους χτυπήσουν οι μπολσεβίκοι; Παρακάτω: «Οι Έλληνες αντιστέκονται, βαράν τον **φασισμό**. Οργανώνονται, απεργούν, βγαίνουν στους δρόμους και φωνάζουν: “Θέλουμε το ψωμί μας!”. Κάνετε κουράγιο. Είμαστε στο πλευρό σας. Εδώ Λονδίνο! Εδώ Λονδίνο!».



Εδώ Αθήνα. Ο Σωκράτης κουνάει πάνω κάτω το κεφάλι, δαγκώνει τα χείλη του, φουρκίζεται. Λάθος οι πληροφορίες σας, κύριοι Εγγλέζοι. Ποιος τρελός βγαίνει στους δρόμους; Ποιος κάνει απεργία; Ο **σκέλεθρας**; Ζω στην καρδιά της πρωτεύουσας. Κάθε



μέρα ακούω τον **σφυγμό** της. Είναι αργός, πολύ αργός. Αν γινόταν αυτό που λέτε, φίλοι μας, πρώτος και καλύτερος θα το ΄ξερα εγώ, που πάω κι έρχομαι με τα

πόδια, με τα γκαζοζέν. Εγώ, που φάχνω για λάδι, για λαχανίδες. [...] Μια έγνοια έχουμε: να φάμε. Το λάδι δυο χιλιάδες και το στάρι τρεις, κι αν βρεις. [...] Ο άρτος ο επιούσιος έγινε μια κίτρινη λάσπη. Καλαμπόκι με νερό. Σήμερα ο Σωκράτης περνούσε έξω από το ταβερνάκι της οδού Πιπίνου και είδε τον Σωτήρη, τον θυρωρό.

«Κύριε καθηγητά, δεν έρχεστε να σας κεράσω ένα ποτήρι κρασί;»
«Έρχομαι, έρχομαι».

Το ταβερνάκι ήταν άδειο. Δυο μπουκιές σπανάκι, τρεις σαρδέλες στη σχάρα και εκατό δράμια κρασί: 900 δρχ.! Έφριξε ο Σωκράτης. Ευτυχώς τον λογαριασμό τον πλήρωσε ο Σωτήρης. Να 'ναι καλά ο άνθρωπος.

Όταν γύρισε σπίτι, βρήκε λίγο ψωμί, κάτι ελίτσες και συμπλήρωσε το γεύμα του. Δεν χόρτασε, ακόμη πεινάει. Κύριοι Εγγλέζοι, τα λόγια σας κολοκύθια με τη ρίγανη. Αντί να μας πουλάτε ψευτιές, κάντε γρήγορα να τελειώνει ο πόλεμος.

Ζωρζ Σαρή, *Όταν ο ήλιος*, Πατάκης, 2023

«Σκέλεθρο» σημαίνει:
α) ο άνθρωπος που φοβάται.
β) ο πολύ αδύνατος άνθρωπος.



3

Διάβασε το κείμενο και απάντησε στις ερωτήσεις.

- Σε ποια περίοδο αναφέρεται το απόσπασμα «Εδώ Αθήνα»;
- Ποιος είναι ο αφηγητής και τι επαγγέλλεται;
- Πώς μάθαιναν πληροφορίες για την εξέλιξη του πολέμου;



4

Υπογράμμισε στο κείμενο τις φράσεις που δηλώνουν την πείνα των ανθρώπων στον πόλεμο.



5

Βάλε ✓ στο σωστό κουτάκι.

	Σ	Λ
Την περίοδο της Κατοχής απαγορευόταν η μετάδοση διεθνών ειδήσεων.		
Ο αφηγητής της ιστορίας δεν είναι εμφανώς αδυνατισμένος.		
Η αναζήτηση τροφής την περίοδο της Κατοχής ήταν δύσκολο εγχείρημα.		
Η ακρίβεια μαστίζει τις μεγάλες πόλεις κατά τη διάρκεια του πολέμου.		
Ο αφηγητής της ιστορίας είναι ικανοποιημένος από τα νέα που πληροφορείται από το ραδιόφωνο.		



6

Γράψε τις προτάσεις του κειμένου που δείχνουν πως ο πόλεμος ήταν παγκόσμιος.

.....

.....

.....



7

Πώς περιγράφει η συγγραφέας την κατάσταση στην Αθήνα του 1940-1943;

.....

.....

.....

.....



8

Τι σημαίνει η φράση «τα λόγια σας κολοκύθια με τη ρίγανη»; Πότε συνηθίζουμε να τη χρησιμοποιούμε;

.....

.....

.....

.....



9

Σάρωσε και βάλε στη σειρά τα σημαντικότερα ιστορικά γεγονότα.



10

Παρατήρησε τις εικόνες και βάλε λεζάντες.

© www.threadreaderapp.com



.....

.....

.....

.....

© Κώστας Μπαλάφας



.....

.....

.....

.....



11

Με την ομάδα σου φτιάξτε μια ιστορική γραμμή για τα γεγονότα που έλαβαν χώρα στην Ελλάδα κατά τη διάρκεια του Β΄ Παγκοσμίου Πολέμου, όπως παρουσιάζονται στην άσκηση 9.

Γ. Η 17η Νοεμβρίου 1973

1050 χιλιόκυκλοι

«Εδώ Πολυτεχνείο, εδώ Πολυτεχνείο!»
Αυτή η φωνή που τρέμει στον αέρα,
δεν σου 'στειλε ένα μήνυμα, μητέρα,
αυτή η φωνή δεν ήτανε του γιου σου,
ήταν φωνές χιλιάδες του λαού σου.

«Εδώ Πολυτεχνείο, εδώ Πολυτεχνείο!»
Μιλάει ένα κορίτσι κι ένα αγόρι,
εκπέμπουνε τραγούδι μοιρολόι,
χιλίες πενήντα αντένες η λαχτάρα,
σε στόματα μανάδων η κατάρα.

Και τα κορίτσια και τ' αγόρια που μιλούσαν,
τρεις μέρες και τρεις νύχτες δεν μετρούσαν,
δοκίμαζαν τις λέξεις με αγωνία,
κι αλλάζανε ρυθμό στην ιστορία.

«Εδώ Πολυτεχνείο, εδώ Πολυτεχνείο!»
Γραμμένα μένουν τα ονόματα στο αρχείο,
δεν αναφέρονται οι νεκροί που είναι στο ψυγείο,
λένε πως είναι τέσσερις κι είναι εκατό οι μανάδες,
πρώτα σκοτώθηκε η φωνή και σώπασαν χιλιάδες.

Κωστούλα Μητροπούλου,
Συλλογή *Το χρονικό των τριών ημερών*,
Μπουκουμάνη, 1974



Ο ραδιοφωνικός σταθμός του Πολυτεχνείου

1

Διάβασε το ποίημα και απάντησε στις ερωτήσεις.

- α) Σε ποια αγόρια και κορίτσια αναφέρεται το ποίημα;
- β) Εντόπισε τα πρόσωπα τα οποία αναφέρονται στο κείμενο.



2

Σάρωσε για να ακούσεις ένα απόσπασμα από τη μετάδοση του ραδιοφωνικού σταθμού των φοιτητών.

Οι μέρες που δακρύζουν

Σουρούπωνα και χώθηκαν ανάμεσα στον κόσμο που ένωνε τη φωνή του μ' εκείνη των φοιτητών φωνάζοντας συνθήματα.

«Κά-τω η Χού-ντα», «Εί-μα-στε η δύ-να-μη», «Λα-έ, μπο-ρείς», ακουγόταν πάλι και πάλι και η κάθε συλλαβή συνοδεύταν ρυθμικά από ένα δυνατό χτύπημα στα κάγκελα της περίφραξης, δίνοντας στις φωνές την ένταση και το βάθος των κρουστών που ο Αχιλλέας τόσο αγαπούσε.

Από τη διασταύρωση Αλεξάνδρας με Πατησίων, απ' όπου ξεκίνησε η παρέα, μέχρι την κεντρική πύλη του Πολυτεχνείου είχε δημιουργηθεί το **αδιαχώρητο**. [...]



Ακινητοποιούνται και οι πέντε, ο ένας δίπλα στον άλλον, χωμένοι μέσα στο πλήθος, λίγο πιο κάτω από τη διασταύρωση, και σε μερικά λεπτά έχουν αφεθεί στα συνθήματα και στον παλμό, αυτόν τον απίστευτο παλμό του εξεγερμένου πλήθους, για το οποίο τίποτα πια δεν φαίνεται αδύνατο.

«Εδώ Πολυτεχνείο, εδώ Πολυτεχνείο. Σας μιλά ο ραδιοφωνικός σταθμός των ελεύθερων αγωνιζόμενων φοιτητών, των ελεύθερων αγωνιζόμενων Ελλήνων...» [...]

Τα πρώτα δακρυγόνα έπεσαν μετά τις επτά. Ο **συριγμός** δεν ακούστηκε μέσα στη βουή του κόσμου, στον βόμβο από τα ξύλα και τα συνθήματα, αλλά οι καπνοί κινήθηκαν από πίσω προς τα εμπρός κι από κάτω προς τα επάνω, ανοίγοντας αργά σαν σύννεφο που το αναγκάζει ν' απλωθεί ένας ύπουλος, εκβιαστικός νοτιάς. [...]

«Συριγμός» σημαίνει:

- α) το σφύριγμα.
- β) το σύριμο.

Πανικός.



Αίσθηση **πνιγμονής**, τσούξιμο που άγγιζε τα όρια του πόνου, καταρροή σαν να τους είχε πιάσει αιφνιδιαστικά ένα δυνατό κρυολόγημα και δάκρυα να τρέχουν από τα μάτια μηχανικά, χωρίς συναισθήματα.

Και παρά το γεγονός ότι οι καπνοί από τα δακρυγόνα γίνονταν λεπτό προς λεπτό μια χαμηλή νέφωση που προχωρούσε με βήμα ταχύ προς το Πολυτεχνείο, ο κόσμος μετατοπιζόταν μεν, αλλά δεν έφευγε.

Μετατοπιζόταν για να βρει μια καθαρή αναπνοή, αλλά δεν εγκατέλειπε τον χώρο. Ξαναγυρούσε και πλησίαζε και πάλι τους πολλούς που στέκονταν επίμονα και πειστικά μπροστά στα κάγκελα του προαυλίου.

Και η φωνή από τα μεγάφωνα εξακολουθούσε.

«Εδώ Πολυτεχνείο, εδώ Πολυτεχνείο, σας μιλά ο ραδιοφωνικός σταθμός των ελεύθερων αγωνιζόμενων φοιτητών, των ελεύθερων αγωνιζόμενων Ελλήνων. Απευθυνόμαστε στις γειτονιές της Αθήνας. Λαέ της Καισαριανής, λαέ του Παγκρατίου, λαέ της Κοκκινιάς, χρειαζόμαστε

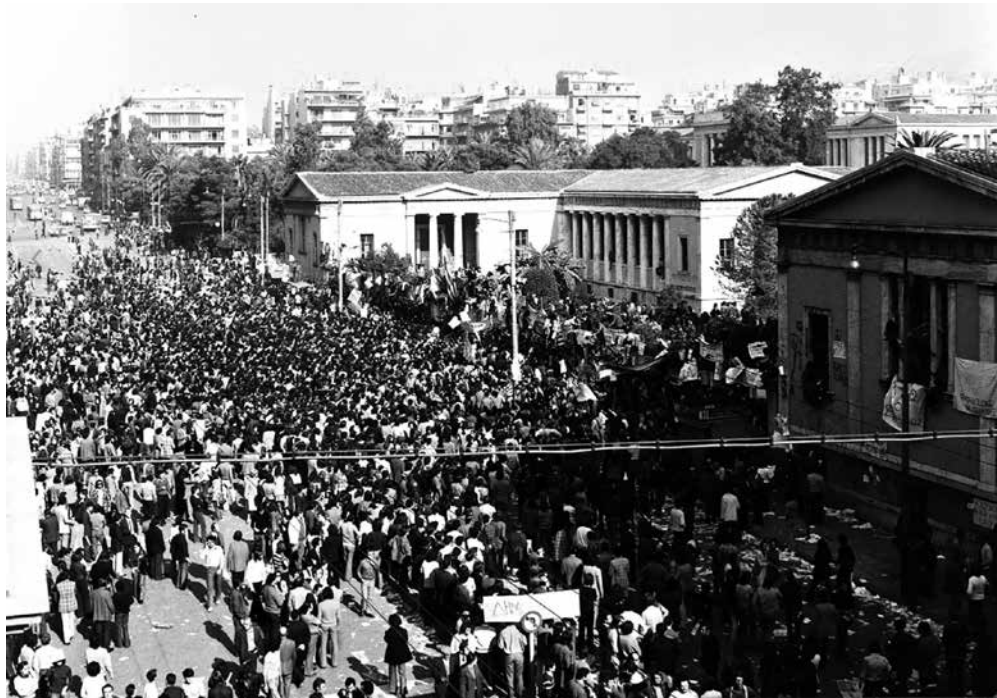
© Από Άγνωστος - <https://athens.indymedia.org/>

Έξω από το υπό κατάληψη ΕΜΤΠ τη 16η Νοεμβρίου 1973

τη συμπαράστασή σας. Ελάτε μαζί μας, κατεβείτε στο Πολυτεχνείο. Η Χούντα χτυπά τα παιδιά σας. Μη μας εγκαταλείπετε».

Ο Αχιλλέας και το υπόλοιπο παρεάκι με καλυμμένα τα στόματα και τις μύτες χώνονται βαθύτερα στην Πατησίων και πλησιάζουν την κεντρική πύλη από την πλευρά όπου στέκεται το σπιτάκι του φύλακα, πάνω στο οποίο έχουν σκαρφαλώσει φοιτητές που σηκώνουν τα χέρια τους ψηλά και φωνάζουν με βραχνιασμένες, ανυποχώρητες φωνές:

«Απόψε πεθαίνει ο φασισμός».

Αλεξάνδρα Μητσιάλη, *Οι μέρες που δακρύζουν*, Πατάκης, 2023



3

Διάβασε το κείμενο και απάντησε στις ερωτήσεις.

- α) Πού και πότε συμβαίνουν τα γεγονότα που περιγράφει το κείμενο;
- β) Περιέγραψε τι ακολούθησε μετά την πτώση των πρώτων δακρυγόνων.
- γ) Ενάντια σε ποιον ξεσηκώθηκαν οι φοιτητές και οι πολίτες;



4

Σάρωσε για να δεις πρωτοσέλιδα εφημερίδων της εποχής. Τι έγινε τα ξημερώματα της 17ης Νοεμβρίου του 1973;

Δ. Χριστούγεννα

Φτάνουν Χριστούγεννα

Φτάνουν Χριστούγεννα λοιπόν! Παραμονή
 κι εμείς σαν όλους ετοιμάσαμε γιορτή.
 Μα δεν είν' άνετα σαν φάτνη εδώ μέσα:
 Μπαίνει το κρύο από παντού, δεν έχει μπέσα.
 Χριστούλη, κόπιασε, γεννήσου αν θες, μα κοίτα:
 σου στρώσαμε, δεν έχει τζάκι όμως και πίτα.
 Τρέμουμε κι όλοι αγκαλιαζόμαστε σφιχτά
 σαν τους πρωτόγονους σε σκοτεινή σπηλιά.
 Το χιόνι πέφτει στο κορμί μας, το παχώνει.
 Το χιόνι εισβάλλει στην καλύβα και σαρώνει.
 Κόπιασε, χιόνι, μπες, θα βρεις φίλους εδώ:
 Κι εμάς μας έδωξαν από τον ουρανό.
 Κρασί ζεσταίνουμε, παλιό και δυνατό.
 Κάνει καλό με τέτοιον άγριο καιρό.
 Ζεστό κρασί, ξύλα στην πόρτα καρφωμένα.
 Έξω, ουρλιάζουν αγρίμια θυμωμένα.
 Κοπιάστε, αγρίμια, να κρυφτείτε απ' τον χιονιά:
 ούτε τ' αγρίμια έχουνε ζεστή φωλιά.
 Θα ρίξουμε τα πανωφόρια στη φωτιά,
 να γίνει η φλόγα της για λίγο πυρκαγιά,
 να ζεσταθούμε ενώ θα καίγεται η στέγη,
 να ζούμε όταν το σκοτάδι πια θα φεύγει.
 Κόπιασε, άνεμε – εκεί έξω πώς αντέχεις;
 Κι εσύ κουράστηκες, κι εσύ σπίτι δεν έχεις.

Μπέρτολτ Μπρεχτ, από τη συλλογή *Εγκόλπιο ευσέβειας*,
 (Hauspostille), 1927



Παραμονή Χριστουγέννων

© Carl Larsson, 1904-1905

1

Διάβασε το ποίημα και απάντησε στις ερωτήσεις.

- α) Ποιες δυσκολίες αντιμετωπίζουν οι άνθρωποι;
- β) Ποιους καλεί ο ποιητής στη χριστουγεννιάτικη γιορτή;
- γ) Με ποιο στοιχείο ο ποιητής συμβολίζει την ελπίδα στο τέλος του ποιήματος;



2

Ποιες διαφορές εντοπίζεις ανάμεσα στο ποίημα του Μπρεχτ και τον πίνακα ζωγραφικής *Παραμονή Χριστουγέννων*;

Το ωραιότερο χριστουγεννιάτικο στολίδι

Ο ουρανός απόψε φόρεσε τα γιορτινά του, σκεφτόταν ο μικρός στρατιώτης που μέσα στο στόμα του είχε ακόμη εκείνη την καραμέλα. Χωρίς να φοβηθεί καθόλου, έβγαλε το κεφάλι του από το χαράκωμα. Κοίταξε απέναντι. Λίγα μόλις μέτρα από την ουδέτερη ζώνη, βρισκόταν το **χαράκωμα** του εχθρού. Ένα στολισμένο δέντρο με κεριά έλαμπε εκεί στην άκρη του. Κι ο μικρός στρατιώτης δεν μπορούσε να πάρει το βλέμμα από πάνω του.



Και τότε... Από εκεί απέναντι άρχισε να ακούγεται ένα τραγούδι. Οι εχθροί τραγουδούσαν. Ο μικρός στρατιώτης δεν καταλάβαινε τα λόγια, αφού τραγουδούσαν στη γλώσσα τους, αλλά αναγνώριζε τη μελωδία: ήταν η μελωδία της «Άγιας Νύχτας». Κι έτσι, εντελώς αυθόρμητα, άρχισε να τραγουδάει κι εκείνος στη γλώσσα του. Δεν ήταν ο μόνος. Πολλοί από τους **συμπολεμιστές** του τραγουδούσαν. Στην αρχή σιγανά κι έπειτα όλο και πιο δυνατά. [...]



Μέσα από εκείνα τα λαγούμια όπου κρύβονταν και πολεμούσαν, οι δύο εχθροί τραγουδούσαν ο καθένας στη γλώσσα του το ίδιο τραγούδι, σαν μια τέλεια συντονισμένη χορωδία. Ήταν από τις πιο όμορφες εκτελέσεις της «Άγιας Νύχτας» που έχει ακουστεί ποτέ. Χριστουγεννιάτικη μαγεία, σκέφτηκαν όλοι όταν τελείωσε το τραγούδι. Τώρα δεν ακουγόταν τίποτα. Μονάχα μια σιωπή... σαν γαλήνη.

Όμως να που, λίγο μετά, δίπλα σ' εκείνο το στολισμένο δέντρο, από το απέναντι χαράκωμα εμφανίστηκαν κι άλλα μικρά χριστουγεννιάτικα δέντρα με κεριά. Μόνο που αυτή τη φορά δεν τα άφησαν πάνω στο χιονισμένο έδαφος. Κρατώντας τα στο χέρι, λες και κρατούσαν από μια λευκή σημαία ο καθένας, οι στρατιώτες του εχθρού έβγαιναν ένας ένας και στέκονταν έξω από το χαράκωμα – άοπλοι.

Ο μικρός στρατιώτης ήταν από τους πρώτους που βγήκαν από το δικό τους χαράκωμα. Άοπλοι. Κι ακολούθησαν κι άλλοι. Κι έπειτα... Οι απέναντι έκαναν ένα βήμα προς τη μεριά τους. Κι ο μικρός στρατιώτης κι οι δικοί του έκαναν κι αυτοί ένα βήμα προς την απέναντι πλευρά. Κι έπειτα κι άλλο. Το ίδιο κι οι απέναντι. Κι ύστερα κι άλλα βήματα, μέχρι που έφτασαν κοντά, πολύ κοντά ο ένας στον άλλον. Κοιτάχτηκαν στα μάτια. Πόσο παράξενο... στα μάτια του εχθρού αναγνώρισαν κάτι από τον εαυτό του ο καθένας. Και χαμογέλασαν· δειλά στην αρχή. Πολλοί γέλασαν· κάποιοι βροντερά, κάποιοι πιο μαζεμένα. Κι έσφιξαν τα χέρια, κι αντάλλαξαν ευχές: στη γλώσσα τους, αλλά και στη γλώσσα του εχθρού, που πλέον δεν ήταν εχθρός. [...] Και καθόλου δεν τους ένοιαζε που δεν μιλούσαν την ίδια γλώσσα. Το μόνο που τους ένοιαζε ήταν να μη χάσουν τη μαγεία της τόσο ξεχωριστής χριστουγεννιάτικης νύχτας. Κι όλη τη νύχτα τραγουδούσαν, χόρευαν και κερνούσαν ο ένας τον άλλον ό,τι είχαν. Λουκάνικα, παστό, κρέας, κρασί, γλυκά. [...]

Κι ο μικρός στρατιώτης θυμήθηκε κάτι που αγαπούσε πολύ. Πήρε λίγα άχυρα, τα τύλιξε σ' ένα κομμάτι δέρμα και το έσφιξε γερά με τον σπάγγο από το πακέτο του: μια





Τι σημαίνει «ανακωχή»;

- α) Προσωρινή διακοπή των πολεμικών επιχειρήσεων.
- β) Οριστική διακοπή των πολεμικών επιχειρήσεων.

αυτοσχέδια μπάλα! [...] Ο μικρός στρατιώτης μαζί με έναν στρατιώτη από τον αντίπαλο στρατό ήταν οι τελευταίοι που έμειναν να παίζουν, μέχρι που πια άρχισε να νυχτώνει. [...]

Σιγά σιγά εκείνη η μικρή **ανακωχή** εκείνου του Μεγάλου Πολέμου έφτασε στο τέλος της. [...] Οι δυο νεαροί ποδοσφαιριστές έπρεπε να γίνουν και πάλι στρατιώτες. Έδωσαν για μια τελευταία φορά τα χέρια. Χαμογέλασαν θλιμμένα. Η σκέψη ότι την επόμενη μέρα ο ένας μπορεί να σκότωνε τον άλλον τούς έσφιγγε την καρδιά. Κι ο μικρός στρατιώτης μας,

σαν για να διώξει εκείνη τη σκέψη, έβαλε το χέρι στην τσέπη του κι έβγαλε το σακουλάκι με τις καραμέλες. Είχαν απομείνει μονάχα τέσσερις. Κράτησε τις δύο κι έδωσε τις άλλες δύο στον αντίπαλό του. Έτσι, με το σακουλάκι.

Ο άλλος χαμογέλασε και τις πήρε. Έκανε νόημα πως εκείνος δεν είχε κάτι να του δώσει. «Δεν πειράζει», έγνεψε ο μικρός στρατιώτης κι έκανε να φύγει. Ο άλλος στρατιώτης τον σταμάτησε. Του έβαλε στο χέρι ένα κουμπί. Ένα κουμπί που είχε ξηλώσει από τη στολή του. Ένα μικρό αυτοσχέδιο δώρο για να τον θυμάται... Κι έφυγε ο καθένας για το χαρακωμά του.

Αγγελική Δαρλάση, *Το ωραιότερο χριστουγεννιάτικο στολίδι*, Μεταίχμιο, 2018



3

Διάβασε το κείμενο και απάντησε στις ερωτήσεις.

- α) Πού γιορτάζουν οι στρατιώτες τα Χριστούγεννα;
- β) Γιατί κρατούσαν στο χέρι ένα χριστουγεννιάτικο δέντρο όταν πλησίαζε ο ένας τον άλλον;
- γ) Γιατί αντάλλαξαν δώρα οι στρατιώτες πριν από το ξημέρωμα;



4

Τι κοινά έχουν οι στρατιώτες από τα δύο μέτωπα; Τι είναι αυτό που τους ενώνει;

.....

.....

.....

.....

.....

.....



5

Χωριστείτε σε δύο ομάδες και δραματοποιήστε τη συνάντηση των δύο αντίπαλων στρατιωτικών ομάδων. Θυμηθείτε ότι σημαντικό ρόλο θα παίξει η γλώσσα του σώματος, αφού οι δύο ομάδες δεν μιλούν την ίδια γλώσσα!



6

Διάλεξε με την ομάδα σου μία σκηνή από το κείμενο και μετάτρεψέ τη σε ποίημα. Για να βοηθηθείς, σάρωσε για να δεις ένα παράδειγμα μετατροπής πεζού κειμένου σε ποιητικό λόγο.

.....

.....

.....

.....

.....

.....



7

Χρησιμοποίησε τη φαντασία σου για να περιγράψεις την επόμενη μέρα στα δύο στρατόπεδα.

.....

.....

.....

.....

.....

.....

.....

.....

Σε ποιον βαθμό έμαθα:	1	2	3	4	5
• Για την καταστροφή και τον ξεριζωμό της Σμύρνης.					
• Να αναλύω ποιήματα.					
• Να αιτιολογώ ιστορικά γεγονότα.					
• Να περιγράψω τις επιθυμίες μου.					
Τι μου άρεσε στην ενότητα «Επέτειοι και γιορτές».	<p>.....</p> <p>.....</p> <p>.....</p>				
Τι δεν μου άρεσε στην ενότητα «Επέτειοι και γιορτές».	<p>.....</p> <p>.....</p> <p>.....</p>				

1 = καθόλου 2 = πολύ λίγο 3 = μέτρια 4 = πολύ 5 = πάρα πολύ

ΓΛΩΣΣΑΡΙΟ

1η ΕΝΟΤΗΤΑ
ΠΟΛΙΤΙΣΜΟΣ-ΤΕΧΝΕΣ

αγιόκλημα	αναρριχητικός καλλωπιστικός θάμνος με κιτρινωπά συνήθως λουλούδια
δίλημμα	η δύσκολη θέση στην οποία βρίσκεται κάποιος, όταν πρέπει να διαλέξει ανάμεσα σε δύο διαφορετικούς τρόπους ενέργειας, που παρουσιάζουν όμως εξίσου σοβαρές αβεβαιότητες ή δυσκολίες
εγκαθίδρυση	η ενέργεια ή το αποτέλεσμα του εγκαθιδρύω, επιβολή καθεστώτος, πολιτεύματος κ.λπ.
εξώστης	(λόγ.) το μπαλκόνι, ιδίως δημόσιου κτιρίου
θερινό σινεμά	κινηματογράφος που είναι κατάλληλος για το καλοκαίρι, που τον χρησιμοποιούν το καλοκαίρι
παντομίμα	τρόπος έκφρασης και συνεννόησης όχι με τον λόγο, αλλά μόνο με χειρονομίες
παράσταση	το ανέβασμα θεατρικού έργου στη σκηνή και γενικότερα η παρουσίαση ενός θεάματος ή ακροάματος μπροστά σε κοινό
παύση	(μουσ.) μικρή διακοπή της συνέχειας μουσικού κομματιού και το ειδικό γραπτό σημείο (-) με το οποίο σημειώνεται στο πεντάγραμμο
προίκα	(νομ.) τα περιουσιακά στοιχεία που προσφέρονταν από τη νύφη στον γαμπρό με τον γάμο, ως συμβολή στην αντιμετώπιση των οικογενειακών βαρών

συνθλίβω	ασκώ σε κάποιον ή σε κάτι πολύ μεγάλη πίεση έτσι ώστε να το πολτοποιώ ή να το μετατρέπω σε άμορφη μάζα.
συνωστισμός	το στρίμωγμα πολλών ανθρώπων σε έναν σχετικά περιορισμένο χώρο
φιλαρμονική	μουσικό σύνολο που το αποτελούν κυρίως πνευστά και κρουστά όργανα· μπάντα

2η ΕΝΟΤΗΤΑ

ΕΦΕΥΡΕΣΕΙΣ

εναλλασσόμενο ρεύμα	ηλεκτρικό ρεύμα του οποίου η ένταση και η κατεύθυνση μεταβάλλονται περιοδικά
ευρεσιτεχνία	εφεύρεση τεχνικού οργάνου, μέσου ή μεθόδου που μπορεί να έχει βιομηχανική εφαρμογή
εφεύρεση	η ενέργεια ή το αποτέλεσμα του εφευρίσκω 1. νέα, πρωτότυπη δημιουργία ή μέθοδος που είναι αποτέλεσμα της δημιουργικής φαντασίας, της αξιοποίησης πρακτικών και συνήθως και θεωρητικών γνώσεων, και της χρησιμοποίησης της υπάρχουσας τεχνολογίας 2. ό,τι έχει εφευρεθεί, τεχνικό όργανο ή μέθοδος παραγωγής
καινοτομία	ενέργεια που χαρακτηρίζεται από νέα, πρωτοποριακή αντίληψη των πραγμάτων, νεωτερισμός, πρωτότυπη τεχνική κατασκευή
τυπογραφία	η τέχνη της αναπαραγωγής γραπτού κειμένου, σχήματος ή εικόνας με τη χρησιμοποίηση πιεστηρίου και μελάνης

3η ΕΝΟΤΗΤΑ

ΕΠΕΤΕΙΟΙ ΚΑΙ ΓΙΟΡΤΕΣ

αγώνας	ο πόλεμος για την ανεξαρτησία της Ελλάδας
Αρμενιά	η συνοικία των Αρμενίων στη Σμύρνη
εξευρωπαϊζώ	μεταβάλλω κάτι έτσι ώστε να μοιάζει ή να είναι ίδιο με το αντίστοιχο ευρωπαϊκό, κάνω κάποιον/κάποια να αποκτήσει τα βασικά στοιχεία των Ευρωπαίων, να μοιάζει με αυτούς στη νοοτροπία και γενικά από πολιτιστική άποψη
πρόσφυγας	αυτός που αναγκάζεται ή εξαναγκάζεται να εγκαταλείψει την πατρίδα του ή τον τόπο της μόνιμης κατοικίας του και να καταφύγει σε μια ξένη χώρα ή στη χώρα της εθνικής του προέλευσης
φασισμός	πολιτικοκοινωνικό σύστημα της άκρας δεξιάς, με έντονα αυταρχικό και εθνικιστικό χαρακτήρα, που καταργεί τον κοινοβουλευτισμό και τη δημοκρατία, και βασίζεται στον μονοκομματισμό και στον ολοκληρωτισμό
χούντα	ομάδα συνήθως στρατιωτικών, που καταλαμβάνει βίαια την πολιτική εξουσία και τη διατηρεί με καταπιεστικά και τρομοκρατικά μέσα· περίοδος κατά την οποία κατέχει την εξουσία μια χούντα

ΚΟΛΟΦΩΝΑΣ

